

الجمهورية الجزائرية الديمقراطية الشعبية

REPUBLIQUE ALGERIENNE DEMOCRATIQUE ET POPULAIRE

وزارة التعليم العالي والبحث العلمي

Ministère de l'Enseignement Supérieur et de la Recherche Scientifique

جامعة أبي بكر بلقايد - تلمسان -

Université Aboubakr Belkaïd – Tlemcen –
Faculté de TECHNOLOGIE



MEMOIRE

Présenté pour l'obtention du **diplôme** de **MASTER**

En : Architecture

Spécialité : architecture et patrimoine

Par : Mlle. TRIQUI Manar

Matricule : 150197-T-15

Sujet :

La revitalisation fonctionnelle du noyau historique et ces abords à travers
la caractérisation de l'entrée de la ville du vieux Tenes

Soutenu publiquement, le 27 / 09 / 2020 , devant le jury composé de :

Mr DIDI Ilies	MAA	Univ. Tlemcen	Président
M ^{me} GHEFFOUR Wafaa	MCB	Univ. Tlemcen	Examineur
Mr.SELKA chihab	MCB	Univ. Tlemcen	Directeur de mémoire

Annee universitaire : 2019 /2020

Remerciements

Avant tout, nous remercions « Allah » le tout puissant de nous avoir donné la force de réaliser ce modeste travail, et surmonter toute les difficultés liées à la situation délicate vécue cette année

(Le covid_19).

Ce travail a été fait sous la direction de Mrs SELKA Chihab, pour lequel j'exprime toute mes profondes gratitude d'avoir accepté de diriger ce travail. Je le remercie infiniment, non seulement pour son encadrement actif mais aussi pour son dévouement, ses précieux conseils, sa disponibilité, son soutien moral et son suivi continuel tout au long de la préparation et l'aboutissement de ce mémoire.

J'adresse mes sincères remerciements à Mr DIDI Ilies qui m'a fait l'honneur de présider ce jury de soutenance. J'exprime vivement mes remerciements, à M^{me} GHEFFOUR Wafaa, pour avoir accepté d'examiner ce travail et faire partie de ce jury de soutenance.

Je remercie énormément mes parents pour leur soutien moral et leur aide tout au long de mon cursus.

Que soient remerciés tous ceux, collègues et amis, qui m'ont témoigné leur amitié et qui m'ont soutenu et encouragé dans mon travail.

En fin je remercie toutes celles et tous ceux qui ont contribué de près ou de loin à l'élaboration de ce travail.

Dédicaces

Je voudrais tout d'abord dédier ce mémoire à ma famille. A ma chère Maman qui a toujours été la première à croire en moi. A mon cher Papa, qui m'a toujours encouragé à poursuivre mes études et qui m'a offert les conditions nécessaires à mon humble réussite.

A mes chères sœurs Ibtihal, Nadej, Rayhane et Yasmine. Qui m'ont donné l'amour et l'encouragement dans mes études.

À la mémoire de mon grand-père. Que Dieu le tout puissant t'accorde son paradis éternel (amen).

A mes chères grands-mères, khadidja et Ouda qui m'ont toutes les deux soutenue tout au long de ma vie.

Sans oublier tous mes ami(e)s et collègues : kawther, firdaws, zahra, soundous, fatima, ghoufran, narimen, wafaa, samia, meriem, imen, Walid, Mohammed, Oussama et tous les membres d'Archiclub..

A abderrahim qui ma toujours soutenu et encourager d'être la meilleur version de moi-même

A tous ceux qui m'aime et que me souhaite le bonheur toujours.

Merci !

Résumé

Tenes, un berceau de civilisation depuis la préhistoire à nos jours, passant par plusieurs époques qui ont bien laisser leurs traces dans la ville et ces environs.

Le vieux tenes, l'une des traces urbaine qui témoigne le passage d'une époque imprégnante dans l'identité des habitants de la région, chaque ruelle raconte une histoire, et chaque construction porte une valeur historique et patrimoniale remarquable.

Néanmoins, il présente plusieurs dysfonctionnements tell que : la dégradation du cadre bâti, le dépeuplement causé par le manque des commodités de la vie moderne et la disparition de l'élément d'attractivité et d'animation.

D'une échelle urbaine à une échelle parcellaire, notre intervention tente à requalifier cette organisation spatiale qui fait face à un certain nombre de problèmes. On a focalisé notre intervention sur les abords de Bâb Bhar et l'entrée de la ville afin de répondre à notre problématique et apporter des réponses urbaines et architecturales aux problèmes les plus urgents de la ville.

Notre réponse architecturale respecte l'ensemble urbain et assure une bonne lisibilité de l'espace. Le but de notre projet multifonctionnel est de toucher toute les tranches d'âges et parvenir à satisfaire leurs besoins culturels, commercial et loisir. Ainsi que celui du visiteur qui vient découvrir la richesse patrimoniale et historique du vieux tenes.

Mots clés :

Centre ancien, requalification, revitalisation, percée visuelle, axe structurant, multifonctionnel, abords, entrée de la ville

ملخص

تنس مهد الحضرات من حقبة قبل التاريخ الى وقتنا الحالي. مرورا بالعديد من العصور والشعوب الذين تركوا فيها اثارهم مبعثرة في جميع نواحي وارجاء المدينة وضواحيها.

تنس القديمة، وهي إحدى المدن العتيقة التي تشهد مرور حقبة مشبعة في هوية سكان المنطقة. ومع ذلك، فإنها تعاني العديد من الاختلالات الوظيفية مثل: تدهور البنى التحتية، وهجرة السكان بسبب نقص في وسائل الراحة ومتطلبات الحياة العصرية زيادة على اختفاء المرافق الترفيهية.

من سلم المدينة إلى سلم المجمع السكني، نحاول بدورنا إعادة الاعتبار لهذا التنظيم المكاني الذي يواجه عدداً معتبراً من المعضلات. وبذلك تمحور تدخلنا على ضواحي باب البحر ومدخل المدينة من أجل فك اشكاليتنا المطروحة وتقديم حلول حضرية ومعمارية عملية. الهدف من مشروعنا متعدد الوظائف هو الوصول إلى جميع الفئات العمرية وتحقيق احتياجاتهم الثقافية والتجارية والترفيهية. وكذلك الزائر الذي يأتي ليكتشف التراث والثراء التاريخي للعصور القديمة.

Abstract

Tenes, a cradle of civilization from prehistoric times to the present day, passing through several eras which have left their traces in the city and its surroundings.

The old tenes, one of the urban traces which testifies to the passage of an era impregnating in the identity of the inhabitants of the region.

Nevertheless, it presents several dysfunctions such as: the degradation of the built environment, the depopulation caused by the lacquer of the conveniences of modern life and the disappearance of the element of attractiveness and animation.

From an urban scale to a plot scale, our intervention attempts to reclassify this spatial organization which faces a certain number of problems. We focused our intervention on the outskirts of Bâb Bhar and the entrance to the city in order to respond to our problem and provide urban and architectural responses to the most urgent problems of the city.

Our architectural response respects the urban ensemble and ensures good legibility of the space. The goal of our multifunctional project is to reach all age groups and achieve their cultural, commercial and leisure needs. As well as that of the visitor who comes to discover the heritage and historical richness of the old tenes.

Table des matières

Remerciements.....	I
Dédicaces.....	
Résumé.....	
ملخص.....	
Abstract.....	
Table des matières.....	I
Table des illustrations.....	VII
Introduction générale.....	
1. Introduction.....	1
2. Intérêt de la recherche.....	2
3. Objet de la recherche.....	2
4. Problématique.....	2
5. Hypothèse.....	4
6. Objectifs de la recherche.....	4
7. méthodologie et structure de mémoire.....	4
Chapitre I: Approche Théorique Genèse et définitions sémantiques de la notion du patrimoine.....	
1. Introduction.....	6
2. La notion du patrimoine.....	6
2.1 Définition du concept.....	6
2.2 Evolution historique.....	7
2.3 Classification du patrimoine.....	8
2.4 La patrimonialisation.....	9
2.5 La mise en valeur du patrimoine.....	9
A. Les valeurs du patrimoine.....	9
B. Les actions sur le patrimoine.....	10

a.	La restauration	10
b.	La réhabilitation.....	11
c.	La revitalisation urbaine.....	11
d.	Le réaménagement urbain	11
e.	La restitution.....	11
f.	Le laisser mourir	11
g.	La restructuration.....	11
2.6	Les stratégies mondial de mise en valeur du patrimoine	12
2.7	Les acteurs de la protection du patrimoine dans le monde	14
3.	Les centres anciens	15
3.1	Définition de la notion	15
3.2	Caractéristiques des centres anciens	15
3.3	Autre terminologies	16
a.	La médina.....	16
b.	Le secteur sauvegardé.....	17
c.	Les structures de permanence	17
d.	La maison traditionnelle	17
e.	Les friches urbaines	18
4.	La notion d'entrée de ville	18
5.	La notion des abords.....	18
6.	La notion du paysage	19
7.	la notion de la centralité.....	20
8.	Conclusion.....	20
Chapitre II: Approche urbaine Étude et analyse de centre ancien du VIEUX TENES.....		
1.	Introduction.	21
2.	Contexte géographique	21
2.1	L'accessibilité de La Ville de Ténès :	21

3. Contexte historique	22
3.1 Période préhistoire	22
3.2 Période phénicienne (8eme siècle av.jc)	23
3.3 Période romaine 42-875 av.jc:.....	24
3.4 Période arabo-musulmane (Période médiévale) 875-1843 ap.....	25
3.5 Période Ottomane	27
3.6 Période française 1843-1927	28
3.7 Entre 1962 et 1972.....	31
3.8 Entre 1972 et 1980.....	32
3.9 Entre 1980et 1995.....	32
4. Analyse typo morphologique du vieux Ténès.....	33
4.1 La délimitation du centre ancien.....	33
4.2 La trame urbaine et le système des varies	34
4.3 Les places publiques	35
4.4 Les remparts et les portes	38
4.5 Les éléments structurants	39
a. Les hammams.....	40
b. Les mosquées	40
c. Les écoles.....	43
d. Le centre de santé.....	43
e. La poste.....	43
4.6 Les habitations	43
5. Diagnostique urbain du vieux Ténès	44
6. Stratégie d'intervention sur le vieux Ténès.....	45
7. Programmation urbaine du vieux Ténès	47
8. Conclusion.....	50
Chapitre III: Approche contextuelle du fragment d'intervention	

1. Introduction	51
2. Délimitation du fragment d'étude	51
3. Analyse urbaine et diagnostic du fragment d'étude	52
3.1 Les éléments et les parcours structurants.....	52
3.2 Le développement de la morphologie du fragment	53
3.3 Les flux et l'accessibilité.....	54
3.4 Synthèse du diagnostique	54
4. Analyse thématique	55
4.1 Exemple 1 : la reconversion d'une friche ferroviaire en une nouvelle centralité.....	55
4.2 Exemple 2 : La requalification de l'entrées sud et nord de Magny-Cours.....	57
4.3 Synthèse.....	59
5. Stratégie d'intervention.....	59
6. Programme de base.....	61
7. Conclusion.....	62
Chapitre IV Approche conceptuelle du projet architectural	
1. Introduction	63
2. L'analyse du site.....	63
2.1 Situation géographique et délimitations du terrain	63
2.2 Flux et accessibilité.....	64
2.3 Topographie du terrain.....	64
2.4 Synthèse de l'analyse du site	65
3. Analyse des exemples	66
3.1 Centre culturel et sportif FLAVIN (France).....	66
3.2 L'école de Porto, Alvaro Siza	68
3.3 Centre multifonctionnel de L'ISLET	71
3.4 Synthèse	73
4. Programme spécifique	74

5. L'idée du projet	77
5.1 Les principes générateurs	78
• La visibilité	78
5.2 L'évolution conceptuelle	78
5.3 L'accessibilité	84
5.4 Partie stylistique	85
5.5 Type de toiture	87
6. Description fonctionnelle	88
6.1. L'accessibilité	89
6.2 Analyse fonctionnelle du projet	92
6.3 Description des espaces extérieurs	94
7. Description du système constructif	95
7.1 La structure porteuse	96
7.1.1 Les fondations	96
7.1.2 Les poteaux	97
7.1.3 Les poutres	97
7.1.4 Les planchers	97
7.2 Les joints	97
7.3 Les faux plafonds	98
7.4 Les murs rideaux	98
7.5 Le revêtement des sols	98
8 Description technique	99
8.1 Les ascenseurs	99
8.2 L'éclairage	99
8.2.1 L'éclairage naturel	99
8.2.2 L'éclairage artificiel	99
8.2.3 L'éclairage de sécurité	100

8.3 L'installation électrique.....	100
8.4 La ventilation mécanique	102
8.5 La climatisation.....	103
8.6 Le chauffage	104
8.7 L'alimentation en eau potable	105
8.8 L'assainissement	106
8.9 Système de surveillance	106
8.10 La protection contre incendie	107
9. Conclusion.....	107
Conclusion générale	
Bibliographie.....	
Annexes	114

Table des illustrations

Figures.

Figure 1 typologie des valeurs du patrimoine selon RIEGL source: auteur.....	10
Figure 2 le paysage à l'interface des pôles économie, environnement et patrimoine. Source : Fathi Gaoua Lydia.....	19
Figure 3 Situation des 2 plateaux constituant la ville de Ténès Source 1www.vitamichelin.fr	21
Figure 4 TENES dans le territoire algérien	21
Figure 5 Accessibilité de la ville de TENES	22
Figure 6 tenes préhistoire. Source : auteur	23
Figure 7 tenes phénicienne. Source: auteur	24
Figure 8 structure des villes romaine. Source auteur	25
Figure 9 tenes romaine. Source: auteur	25
Figure 10 organisation spatiale de la ville du tenes médiévale. Source : livre de Berbrugger.....	26
Figure 11 tenes médiévale. Source: auteur	27
Figure 12tenes ottomane. Source: auteur	28
Figure 13 plan Ténès 1957	30
Figure 14 tenes française. Source: auteur.....	31
Figure 15 tenes contemporaine. Source: auteur.....	33
Figure 16 délimitation du vieux tenes source: ppsmvss.....	34
Figure 17 les axes structurant ppsmvss traité par l'auteur	35
Figure 18 les place publiques, ppsmvss traité par l'auteur.....	36
Figure 19 la place errahba prise par l'auteur un vendredi en janvier 2020.....	36
Figure 20 place marche actuel prise par l'auteur en janvier 2020.....	37
Figure 21 nouvelle place du marché. Source : auteur	37
Figure 22 les portes de la muraille du vieux tenes .source: ppsmvss traité par l'auteur.....	38
Figure 23les équipements structurants du vieux tenes. Source : Ppsmvss traité par l'auteur	39
Figure 24 plan et coupe mosquée de sidi Maizza. Source: el kebri	40
Figure 25plan de Sid belabbas.source : livre el bakri	41
Figure 26 plan mosquée lala azziza.....	42
Figure 27 plan de mosquée de sidi ben Aissa.....	42
Figure 28 type d'habitat au vieux tenes. Source: ppsmvss	43
Figure 29 diagnostique urbain du vieux tenes. Source: auteur	45

Figure 30 stratégie d'intervention urbaine. Source auteur	46
Figure 31 schema de strategie d'intervention urbaine. source: auteur	46
Figure 32 programmation urbaine. Source: auteur	48
Figure 33 schémas de programme urbain. Source: auteur	48
Figure 34 coupe urbaine est ouest. Source: auteur.....	49
Figure 35 coupe urbaine nord sud. Source: auteur.....	49
Figure 36 zone d'extension du centre ancien ppsmvss traité par l'auteur	51
Figure 37 les voie et les portes dans le fragment d'étude. Source: auteur	52
Figure 38 analyse de l'existant entrée du vieux tenes. Source: auteur	53
Figure 39 situation géographique du Béthune source : www.google.fr	55
Figure 40 Béthune Nicolas Michelin transforme la friche Testut en éco quartier. Source : le moniteur.com	56
Figure 41 situation géographique de Magny cours France. Source: http://francegeo.free.fr/ville	57
Figure 42 la station de magny_cours.source google.com.....	57
Figure 43 la station magny_cours.source: le journal du centre	58
Figure 44 programmation urbaine de magny_cours.source: le journal du centre	58
Figure 45 stratégie d'intervention spécifique .source: auteur	60
Figure 46 pdau traité par l'auteur	63
Figure 47 topographie du terrain. Source : cadmapper.com modifié par l'auteur	65
Figure 48centre culturel et sportif source: www.cocoarchitecture.fr	66
Figure 49 plan de masse contre culturel et sportif source : www.cocoarchitecture.fr	67
Figure 50 coupe contre culturel et sportif source : www.cocoarchitecture.fr	67
Figure 51 plans contre culturel et sportif source : www.cocoarchitecture.fr	68
Figure 52vue aérienne de l'ensemble de la faculté d'architecture de porto .source: Google image.....	68
Figure 53 www.arc.ulaval.ca/files/arc/Alvaro-Siza_Ecole-architecture-Porto.pdf	69
Figure 54 detail de puit de lumiere dans la bibliotheque de porto	70
Figure 55 Vue du quai de L'Islet.	71
Figure 56 vue de la bibliotheque.....	72
Figure 57 plan d'equipement multifonctionelle d'islet.....	73
Figure 58 les plateformes. Source : auteur	79
Figure 59 les axes de composition. Source: auteur	80
Figure 60 schéma de forme source auteur	81
Figure 61 vue aérienne depuis la RN19	81
Figure 62 implantation du projet. Source: auteur	82

Figure 63 implantation sur terrain. Source: auteur.....	82
Figure 64 étape 5 source: auteur	83
Figure 65 répartition des fonctions source. Auteur.....	84
Figure 66 l'accessibilité source auteur.....	84
Figure 67 terrasse bloc hébergement.....	85
Figure 68 Bâb Bhar	86
Figure 69 motif modifié par l'auteur	86
Figure 70 motif sur mur source: auteur	86
Figure 71 minaret sidi Maizza photo prise et traité par l'auteur	87
Figure 72 les blocs sur plan de masse	89
Figure 73 accessibilité bloc A.....	90
Figure 74 Accessibilité bloc B	90
Figure 75 bloc hébergement .source: auteur.....	91
Figure 76 bloc de la crèche .source: auteur	91
Figure 77 bloc de la bibliothèque .source: auteur	92
Figure 78 distribution des espace dans l'ensemble du projet. Source : auteur.....	94
Figure 79 Revêtement du sol. Source: www.selest-paysages.com	94
Figure 80 poteaux poutres en béton armé. Source; Google image	95
Figure 81 le système structurel du projet	96
Figure 82 système structurel du projet, source : auteur.....	96
Figure 83 plancher à corps creux. Source: cours des plancher, université de Chlef.....	97
Figure 84 joint de dilatation. Source : Google image	97
Figure 85 ascenseur à traction	99
Figure 86 Source : www.energieplus.com	99
Figure 87 éclairage de secours .source Google image	100
Figure 88 http://electric.system.free.fr/schemas/installation.php traité par l'auteur	100
Figure 89 alimentation électrique dans les blocs. Source: google.com	101
Figure 90 installation du groupe électrogène. Source: https://electro-groupe.fr	102
Figure 91 système de ventilation mécanique source energieplus.be.....	102
Figure 92 ventilation mecanique, source:auteur	103
Figure 93 centrale de climatisation en terrasse.et en RDC source:google.com	104
Figure 94 installation de chauffage central source: https://www.leschroniquesdegoliath.com/	104
Figure 95 le sol chauffant source: http://thermsol.fr/pages/commentcamarche.php	105

Figure 96 le plancher chauffant source: https://www.domotelec.fr/nos-conseils/guides-chauffage-central/principe-de-fonctionnement-chauffage-au-sol	105
Figure 97 les reseaux aep et assainissement source : auteur	106
Figure 98 système de surveillance. Source : Google image	106
Figure 99 détecteur d'incendie .source : Google image.....	107
Figure 100 vue aérienne du projet.....	1
Figure 101 vue de la mosquée à travers le projet.....	1
Figure 102 vue du projet depuis la ville	2
Figure 103 l'axe structurant de la ville	2
Figure 104 place de Bâb Bhar.....	3
Figure 105 passage urbain entre Bâb Bhar et le projet	3
Figure 106 centralité linéaire	4
Figure 107 espace central	4
Figure 108 place centrale entre la bibliothèque et le restaurant	5
Figure 109 terrasse restaurant	5
Figure 110 terrasse restaurant	6
Figure 111 parking commerce	6
Figure 112 aire de jeux et accès hébergement	7
Figure 113 façade restaurant et cafeteria.....	7
Figure 114 façade hébergement et commerce en RDC	8
Figure 115 façade restaurant et cafeteria.....	8
Vue 116 entrée principal	9
Figure 117 plan de masse	10
Figure 118 plan niveau 1	11
Figure 119 plan niveau 2	12
Figure 120 plan niveau 3	13
Figure 121 plan niveau 4	14
Figure 122 coupe.....	15
Figure 123 coupe.....	16

Introduction générale

1. Introduction

Le patrimoine est un concept vaste qui reflète l'identité d'un lieu ou d'une collectivité reçue des générations précédentes et transmise aux générations futures, il regroupe le mode de vie, les croyances, les savoir-faires...etc. Cet héritage est le seul témoignage physique du passage de ces civilisations et qui différencie une société d'une autre. Nos intérêts ne concernent qu'une partie du patrimoine culturel qui est le patrimoine architectural, une partie du patrimoine matériel, et qui englobe le patrimoine bâti.

Le patrimoine urbain est «tout tissu, prestigieux ou non, des villes et sites traditionnels préindustriels, qui tend à englober de façon plus générale tous les tissus urbains fortement structurés»¹ Aujourd'hui en Algérie ces tissus urbains sont représentés par les noyaux historiques et les centres anciens qui ont pu survivre à l'industrialisation et à l'effet du temps et qui reflète l'identité de la société dans son sens pur.

L'Algérie a connu le passage de plusieurs civilisations qui ont laissé leurs traces un peu partout sur le territoire algérien principalement dans les anciennes villes. De nos jours nous conservons ces traces laissées par nos ancêtres comme preuve concrète de leur passage et leur savoir-faire. Un «repère et référence identitaire»². Parmi ces dernières, les médinas demeurent un repère et une référence identitaire.

Autrefois la médina avait un pouvoir de centralité et de dominance, elle était entourée d'une enceinte fortifiée avec des portes qui permettaient l'entrée et la sortie des habitants, à l'intérieur il y avait tout ce qui était nécessaire à la vie de l'habitant.

Aujourd'hui les centres anciens ont perdu leur pouvoir de centralité ils sont menacés par la croissance urbaine, le surpeuplement et l'exode vers des nouvelles extensions qui répondent au mode de vie contemporain. Ce phénomène est responsable de la décadence de l'image de la Medina qui est devenu un espace enclavé et mal exploité.

C'est le cas du centre historique le vieux Ténès qui se trouve en état de dégradation et de «laisser mourir»³.

Cette recherche se base sur les valeurs du centre ancien le vieux Ténès ainsi que sur le cadre bâti et les structures de permanence au niveau du centre ancien et aux abords de la ville.

¹ CHOAY Françoise MERLIN pierre, associés. Dictionnaire de l'aménagement et de l'urbanisme. Paris : Puf, 2010, p543.

² DOMINIQUE Audrerie, Question sur le patrimoine, éditions confluentes, Bordeaux ,2003

³ LUC Le Ctelier, Faire vivre (et laisser mourir) le patrimoine.Telegrama[en ligne].

2. Intérêt de la recherche

Notre recherche touche le patrimoine urbain et paysager de non seulement l'ancien tissu de la ville de Ténès nommée le vieux Ténès mais aussi les abords de la zone sauvegardée. La problématique générale touchera le centre ancien et les nouvelles extensions surtout celle de l'entrée de la ville qui va permettre de valoriser le centre ancien et assurer l'accessibilité à l'intérieur de cet ensemble dans un cadre de la revitalisation urbaine et la caractérisation de l'entrée de la ville. L'importance de notre recherche demeure dans le fait que les valeurs historiques et patrimoniales de la zone d'intervention risquent d'être anéanties par le temps. Etant donné les menaces qui entourent les valeurs de ce patrimoine urbain nous devant agir et faire des recherches afin de pouvoir appréhender cette dégradation.

3. Objet de la recherche

Dans notre recherche nous nous intéresserons à la ville historique de Ténès plus précisément le tissu médiéval vu sa richesse patrimoniale et historique. Le vieux Ténès procède une valeur d'ancienneté remarquable qui nous poussera à se poser des questions par rapport à l'état de dégradation remarquable présent dans l'ensemble du tissu ainsi qu'aux abords du centre ancien. Donc afin de répondre à cette problématique, l'étude va être focalisée sur l'entrée de la ville et les axes structurant de la région.

4. Problématique

Les centres anciens sont des lieux où la mémoire du peuple a pris naissance, ils reflètent l'histoire de la population et possèdent plusieurs valeurs qui doivent être préservées afin de les transmettre dans leur image la plus authentique comme étant un héritage commun aux générations présentes et futures.

En Algérie une grande partie de ce patrimoine urbain est soumise à des transformations et des mutations dangereuses qui affirment l'anarchie et la négligence des populations. Cette dégradation est accentuée surtout dans les zones charnières dans le cas des secteurs sauvegardé. Ces abords sont soumis à des extensions illégales et non structurées ce qui nuit à l'image de la ville et à la continuité paysagère.

De nos jours le vieux Ténès est un village isolé par rapport au centre-ville malgré ses valeurs historiques culturelles et architecturales. Il est toujours en état de dégradation. Il risque de perdre son identité patrimoniale du a la dégradation du cadre bâti en outre constitué des habitations et les structures de permanence tels que les remparts et monuments historiques « Le monument a pour but de faire revivre au présent un passé englouti dans le temps »⁴ par exemple la porte de Bâb Bhar et les mosquées, les hammams et les places publiques.

⁴ (Françoise CHOAY, L'Allégorie du patrimoine, 1992, p.12)

La perte de ce patrimoine semble être inéluctable du fait des nombreuses menaces d'altérations, qui ne se résument pas seulement au cadre physique, mais touchent aussi le mécanisme social, économique et culturel. C'est tous les espaces structurants qui donnaient sens à la vie à une époque donnée et qui sont aujourd'hui vides et en constante dégradation.

Le Vieux Ténès a perdu toutes les activités qui s'y déroulaient dans le temps, tel que les activités commerciales dans la rue du marché, les activités publiques et la centralité de ces places, des activités qui animaient la ville traditionnelle. Dans le Vieux Ténès, on assiste au phénomène de la perte des caractères de l'urbain, cette perte est due essentiellement à l'abandon progressif du tissu ancien qui a engendré la dégradation et l'altération des différents édifices majeurs, les espaces publics ainsi que les habitations. Cette insuffisance pousse les gens à quitter leur domiciles et à aller vivre ailleurs .l'abandon du cadre bâti ne joue pas à la faveur de l'ensemble urbain.

Le Bâb Bhar, une porte urbaine qui a pu s'échapper à la disparitions et qui se trouve en état de vétuste risque de nos jours à s'anéantir dû aux menaces qui l'entourent.

La présence de l'habitat précaire et l'urbanisation désordonnée hors du secteur sauvegardé surtout dans la partie ouest de la ville du vieux Ténès cause la perte de la caractérisation de l'entrée de la ville.

- Vue aux sites et les ensembles urbains abandonnés et dévalorisés par la perte de leur dimension patrimoniale.
- Vue au Manque des activités urbaines et les équipements au besoin des habitants des différents problèmes d'aménagement (morphologique, société, économique, urbain..... etc.).

Nous posons la question suivante :

Comment revitaliser le Vieux Ténès, régénérer le caractère de centralité au sein de ce tissu urbain et gérer l'entrée de la ville ?et dans quelle manière peut-on Parvenir à exploiter et à mettre en valeur les abords de Bâb Bhar, afin de le réintégrer dans son milieu urbain historique ?

5. Hypothèse

comme réponse à la problématique posée on vise dans notre intervention la revitalisation du noyau historique du vieux Ténès d'une part et l'amélioration du cadre de vie des occupants d'une autre part .elle mise sur le potentiel culturel et la richesse historique de la Medina. Donc pour une meilleure solution On a élaboré les propositions d'intervention suivantes :

- Le freinage de la dégradation du centre historique par l'entretien et l'application des différentes stratégies de protection du patrimoine parmi lesquelles on site : la réhabilitation et la restauration des structure de permanence du vieux Ténès.
- La création d'une centralité fonctionnelle à l'intersection et au long des deux axes structurant à caractère socioéconomique, afin de répondre aux besoins des habitants, renforcer l'échange public et empêcher la dégradation et la disparitions de pouvoir de centralité de la Medina.
- La caractérisation de l'entrée de la ville et la redynamisation de l'axe Est-Ouest

6. Objectifs de la recherche

L'objectif principal de la recherche est d'étudier et intervenir sur le tissu ancien du vieux Ténès ainsi qu'aux abords de la ville .il s'agit de la revitalisation et la requalification de la zone étudiée dans le but de la mise en valeur du patrimoine urbain existant et l'intégration du centre ancien dans la dynamique urbaine contemporaine. Aussi un autre objectif à atteindre la caractérisation de l'entrée de la ville qui se trouve est marginaliser afin d'attirer les touristes et améliorer l'image de la ville de l'extérieure et de l'intérieur.

7. méthodologie et structure de mémoire

« D'une manière générale, un mémoire de master en architecture se compose de trois grandes parties complémentaires: une Partie recherche, une Partie analytique et une Partie projection »⁵

Notre mémoire est structuré de la manière suivante :

Une introduction générale : Dans laquelle nous exposons notre problématique et les éléments qui la composent à savoir : l'hypothèse de recherche, les objectifs, la méthodologie de recherche et aussi la structure du mémoire.

Une Approche Théorique : c'est la genèse et définition sémantique des notions traitées dans cette recherche. C'est une analyse qui portera sur le thème de notre projet. Elle nous permettra d'approfondir les connaissances sur les concepts utiles dans l'élaboration notre projet.

⁵ Compte rendu du séminaire Méthodologie

Une Approche urbaine : Elle consiste en une lecture urbaine de la ville étudiée et faire ressortir la problématique de l'ensemble urbain, faire le diagnostic et ressortir avec une stratégie d'intervention et un programme urbain.

Une approche contextuelle : il s'agit de passer à une échelle plus réduite. Choisir un fragment d'intervention et faire un diagnostic spécifique ensuite une stratégie d'intervention et un programme de base cette échelle.

Une Approche conceptuelle : Elle consiste à expliquer notre projet d'aménagement et la conception du projet. Passant par une analyse du site et une analyse thématique afin de ressortir un programme spécifique .dans cette partie on va faire plusieurs descriptions : fonctionnelle, structurelle et technique.

Une Conclusion générale : Elle comportera les résultats de notre travail.

Chapitre I: Approche Théorique

Genèse et définitions sémantiques de la notion du patrimoine

1. Introduction.

Dans ce chapitre nous allons faire le point sur les différents concepts liés à notre recherche et intervention urbaine. Notamment la notion du patrimoine, nous allons la définir et cité son évolution à travers le temps. Ainsi que ces différentes composantes et au final les formes de protection et mise en valeur adopter par les intervenants mondiaux.

Par la suite nous allons nous intéresser a d'autre concepts théoriques en relation avec notre problématique et rattachés au patrimoine comme la notion des centre ancien, abords et le paysage urbain.

2. La notion du patrimoine

« Le patrimoine ? Tout le monde en parle. Dans les pays occidentaux, on souhaite protéger, conserver, restaurer, on cherche son identité, ses racines dans les témoignages du passé. On Craint que la civilisation contemporaine, avide de rentabilité, ne laisse disparaître définitivement les traces des sociétés qui nous ont précédés »⁶

Si le mot « patrimoine » est utiliser pour se référé aux origines et identité d'un lieu ou d'un pays donc on change de population et de lieux ce terme change de sensé d'ailleurs si ce qu'on remarque si on cherche le sens du mot.

2.1 Définition du concept

Les définitions du patrimoine sont nombreuse on cite :

D'après le petit robert¹ au sens étymologique, patrimoine est un mot latin patrimonium « héritage du père » ce qui est considéré comme un bien propre, comme une propriété transmise par les ancêtres.⁷

Selon FANÇOISE CHOAY le patrimoine est « l'expression qui désigne un fond destiné à la jouissance d'une communauté élargie aux dimensions planétaires et constitué par l'accumulation continue d'une diversité d'objets qui rassemble leur commune appartenance au passé »⁸

Selon l'UNESCO « Le patrimoine est l'héritage du passé dont nous profitons aujourd'hui et que nous transmettons aux générations à venir. »⁹

Selon le ministère de la Culture, des Communications et de la Condition féminine du Québec. « Le patrimoine culturel, reflet de l'identité d'une société, est constitué de personnages historiques décédés, de

⁶ Pierrette GUIBOURDENCHE avec l'aide du chantier BT2 de l'ICEM

⁷ Le petit robert¹ n=° impression 9607 Edition mars 1983

⁸ FRANCOISE CHOAY, l'allégorie du patrimoine, édition du seuil 2010

⁹ Organisation des Nations Unies pour l'Éducation, la Science et la Culture, "Notre patrimoine mondial", Convention du patrimoine mondial

lieux et d'événements historiques, de documents, d'immeubles, d'objets et de sites patrimoniaux, de paysages culturels patrimoniaux et de patrimoine immatériel. »¹⁰

Selon GIOVANNONI le patrimoine urbain désigne l'ensemble tissulaire globale comme entité, et non pas l'addition de monuments indépendants.¹¹

Donc la définition de ce concept change d'un théoricien à un autre et d'un domaine à un autre. En architecture et urbanisme on présume que le patrimoine et toute structure ou construction singulière ou ensemble urbain construite par des générations passées et qui doit être transmettre aux générations futures et qui traduit un mode de vie ou un savoir-faire .ces biens sont doté des plusieurs valeurs spécifiques et qui reflet l'identité d'un lieu ou d'une communauté.

2.2 Evolution historique

La notion du patrimoine a vu le jour depuis l'antiquité, le mot était utiliser pour se référer à tout biens et possessions (pas nécessairement matériels) qu'un individu ou une famille a hérité de ses ancêtres

Jusqu'au XVIIIe siècle : les possessions de l'Eglise sont considérées comme le « patrimoine de Dieu » et donc comme le « patrimoine des pauvres ».

4 octobre 1790: Puthod de Maison-Rouge présente une pétition devant l'Assemblée pour demander une sorte d'inventaire documenté des « Monuments précieux de notre histoire ». Pour la première fois l'expression « patrimoine national » est employée. Elle ne sera pas reprise immédiatement.

Du XIXe siècle à la première moitié du XXe: le mot au sens figuré qualifie tout ce qui est considéré comme le bien commun de l'humanité ou d'une nation spécifique (mais renvoie surtout aux idées et au savoir).

Depuis la Révolution, le patrimoine est associé à l'idée de civilisation

1931: première conférence internationale des architectes et techniciens des monuments historiques, à Athènes, développe l'idée de patrimoine de l'humanité qu'il faudrait recenser et préserver.

XXe siècle: le « patrimoine » désigne de plus en plus des objets matériels

1950: l'UNESCO parle de patrimoine en le qualifiant systématiquement de « culturel »

2003: l'UNESCO reconnaît le « patrimoine culturel immatériel »

Depuis le XXIe siècle, les créations immatérielles sont aussi prises en compte¹²

¹⁰ Loi sur le patrimoine culturel, ministère de la Culture, des Communications et de la Condition féminine du Québec.

¹¹ (Giovannoni Gustave (1873-1947), né à Rome, architecte et ingénieur, formation en histoire de l'art, créateur de l'urbanisme comme discipline)

2.3 Classification du patrimoine

Aujourd'hui la notion du patrimoine touche plusieurs typologie elle ne se résume pas seulement en monument historique mais elle va plus loin que ça. D'après la classification faite par L'UNESCO, le patrimoine se compose de :

- A. Patrimoine naturel : c'est tous ce qui est relia à la nature comme la mer ,la terre ,les végétations ,les animaux ,l'eau...etc. ce patrimoine est menacé de disparaître à jamais .le développement des ville est de l'industrie cause des problèmes de pollution et touche l'équilibrage climatique c'est pour cette raison et afin de ne pas mettre la vie sur terre en danger les organisation mondial ont intégrer le patrimoine naturel et créer des parcs et réserves afin de protéger et transmettre ces bien aux générations futures.
- B. Patrimoine culturel : est tous ce qui reflet l'identité d'un lieu ou d'une société ça peut être : des traditions, des légendes, des chansons, de la production artisanal, la peinture, les habillements...etc. ce patrimoine par son tour se devise en deux grande catégorie :
 - a. Patrimoine culturel immatériel : « il comprend également les traditions ou les expressions vivantes héritées de nos ancêtres et transmises à nos descendants comme les traditions orales, les arts du spectacle, les pratiques sociales, rituels et événements »¹³
 - b. Patrimoine culturel matériel : c'est les biens matériel légués qu'une génération passée et qui doit être transmettre à la génération future .on trouve des patrimoines culturel matériel :
 - a) Mobilier : « comprend les vestiges archéologiques, les objets athnolographiques, les créations artistiques., ayant une valeur nationale ou universelle qu'ils soient des éléments isolés ou des collections »¹⁴ donc c'est tous bien matériel qu'on peut porter et déplacer et qui a une valeur.
 - b) Immobilier :
 - Architectural : il se compose de :
 - Monument historique : toute réalisation singulière particulièrement remarquable et qui porte une valeur historique, archéologique, artistique, social ou technique.
 - Sites historique : œuvres homogène combinées de l'homme et de la nature, remarquables par leur intérêt historique, archéologique, artistique, scientifique, social ou technique.

¹² Christian Hottin et Claudie Voisenat (éd.), *Le tournant patrimonial: mutations contemporaines des métiers du patrimoine*, Paris, France, Éditions de la Maison des sciences de l'homme, 2016.

¹³ UNESCO, convention concernant la protection du patrimoine mondial culturel et naturel, 1972.

¹⁴ La convention de l'UNESCO de 1972

- Ensembles architecturaux : groupements homogènes de constructions urbaines ou rurales remarquables par leur intérêt historique, archéologique, artistique, scientifique, social ou technique.
- Urbain : « comprend les tissus prestigieux ou non, des villes et ensembles traditionnels préindustriels et du XIXe siècle, et tend à englober de façon plus générale tous tissu urbains fortement structurés »¹⁵

La reconnaissance du patrimoine urbain est passée par trois grandes phases le premier été en grande Bretagne en 1840 lorsque JOHN RUSKIN s'élevait contre l'impact de la révolution industrielle sur le tissu ancien et il a jugé important de protéger le tissu ancien par respect à la génération passée.

En 1889 CAMILLO SITTE s'opposait à la théorie de RUSKIN et il ne voyait pas l'intérêt de garder des ensembles historiques qui ne correspondent plus aux exigences modernes mais il n'était pas contre la réservation muséale afin de pouvoir comprendre les savoir-faire de la génération passée.

Encore une fois GUSTAVE GIOVANNONI a pu trouver une façon de gérer la situation entre la ville ancienne et la modernité en introduisant le tissu ancien dans la vie moderne sans pour autant trop changer mais plutôt adapter cette dernière pour quelle puisse répondre aux exigences contemporaine.

2.4 La patrimonialisation

La patrimonialisation est le fait de reconnaître un bien culturel matériel ou immatériel comme étant patrimoine et lui donner de la valeur. « La patrimonialisation peut être définie comme un processus de réinvestissement et de revalorisation d'espaces désaffectés »¹⁶

2.5 La mise en valeur du patrimoine

L'évaluation du patrimoine se fait par rapport à des valeurs bien définies par le théoricien ALOIS RIEGL en 1903 dans son ouvrage « Le culte moderne des monuments »

A. Les valeurs du patrimoine

D'après RIEGL les valeurs du patrimoine se devise en deux grandes catégories :

1. Valeur de remémoration

¹⁵ Françoise CHOAY, et associés. Dictionnaire de l'aménagement et de l'urbanisme. Paris 2010.

¹⁶ NOROIS n°185.2000.patrimoine et environnement. Les territoires du conflit, sous la direction d'ARNAUD GASNIER.

2. Valeur de contemporanéité

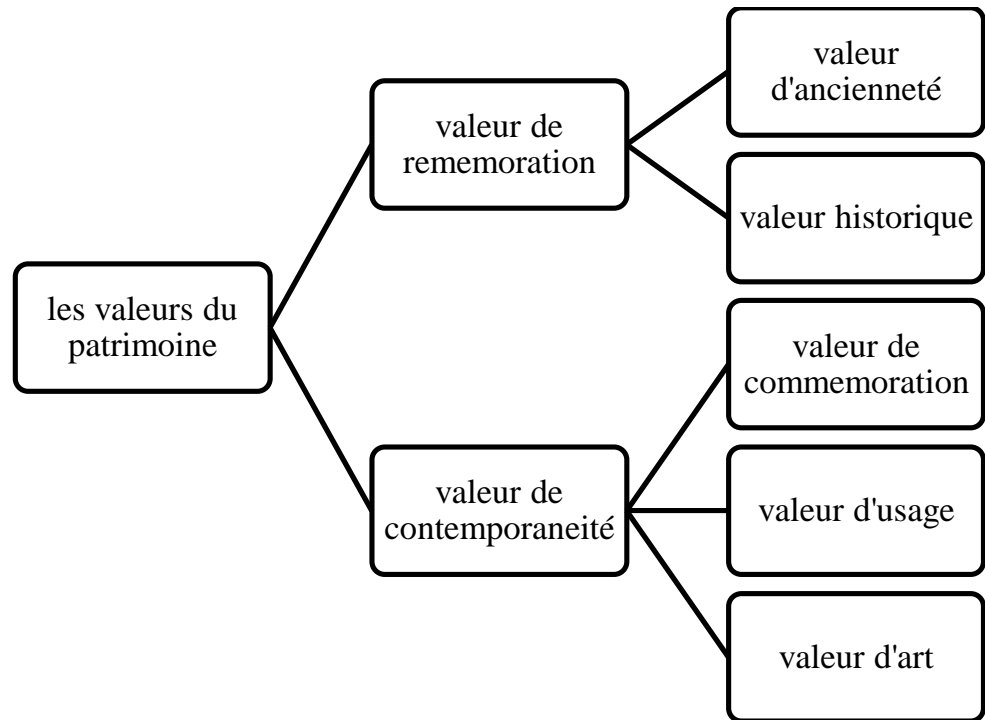

Figure 1 typologie des valeurs du patrimoine selon RIEGL source: auteur

B. Les actions sur le patrimoine

Afin d'assurer la mise en valeur et la transmission du patrimoine et garantir la continuité de ces biens exceptionnelles on fait appel à plusieurs intervenant qui seront en mesure d'appliquer des Protocol à la faveur du patrimoine dont on cite :

a. La restauration

Une action direct sur l'ouvre ou une partie de l'œuvre endommagé afin de prolonger sa durée de vie. C'est un acte de conservation matérielle en sorte que les moyens et les matériaux utilisés dans la restauration soient bien visibles.

Les principes de la restauration :

- Intervention minimale
- Réversibilité
- Compatibilité physico-chimique
- Distinguable
- Authenticité

b. La réhabilitation

C'est l'action de rendre les caractéristiques propre à un immeuble ou ensemble d'immeubles afin de leurs donner les commodités essentielles pour le bon déroulement des fonctions, son objectif principale et de redonner la valeur d'usage a un cadre bâti qui doit être conservé.

c. La revitalisation urbaine

C'est l'action lié à l'amélioration des conditions d'organisation et de fonctionnement de l'espace urbain. « La revitalisation urbaine englobe des opérations destinées au redémarrage de la vie économique et sociale d'une partie de la ville en déclin »¹⁷

d. Le réaménagement urbain

Une forme de mutation de la ville .c'est une action qui a pour but d'améliorer la qualité de vie d'un ensemble urbain et traiter les problèmes urbaine et fonctionnelle.il s'agit de transformer et changer l'organisation d'un espace urbain et introduire des nouvelles fonctions. « Créer les conditions d'une vie nouvelle pour les quartiers menacés d'un abondant total, il implique un certain degré de changement de la configuration physique»¹⁸

e. La restitution

C'est une restauration d'un édifice ou une partie de l'édifice endommagé d'une manière identique ou approximative à l'état d'origine. Selon VIOLLET LE DUC « restaurer un édifice ce n'est pas l'entretenir, le réparer ou le refaire, c'est le rétablir dans un état complet qui peut n'avoir jamais existé a un moment donné »¹⁹ Donc selon lui la restitution doit prendre en compte l'architecture de l'époque contemporain à cette manière on peut marquer notre temps.

f. Le laisser mourir

La philosophie de VIOLLET LE DUC a était contrarier par RUSKIN qui disait que « ce qu'on nomme restauration signifie la destruction la plus complète que puisse souffrir un édifice »²⁰ selon lui la dégradation d'un monument ou un édifice fait partie de son histoire, l'effet du temps ne doit pas être couvert ni remédier. Au contraire un bâtiment doit être protégé et laisser mourir

g. La restructuration

Cette intervention introduit une nouvelle configuration de l'entité, en la remodelant, de ce fait un changement radical d'un espace urbain assez vaste, comme l'intervention sur les voiries et les réseaux avec l'éventuelle implantation, de nouveau équipement, elle peut comporter la destruction partielle des ilots et changement de vocation de quartier avec la désaffectation des bâtiments en vue d'autre utilisation.

¹⁷ Charte de Lisbonne, octobre 1995.

¹⁸ GUERZABI Toufik et HAMRAOUI Saïd : intervention urbaine au centre de Batna. Université Batna 2011.

¹⁹ VIOLLET LE DUC dictionnaire raisonné de l'architecture française du XIe au XVI siècle.

²⁰ JOHN RUSKIN

2.6 Les stratégies mondial de mise en valeur du patrimoine

Afin de protéger le patrimoine et assurer sa mise en valeur les acteurs internationaux ont mis en place trois grande stratégie et moyens de protection : les chartes. Les accords et les lois.

Sur le point juridique cette législation vise à assurer une défense contre tout traitement dangereux, à fournir des orientations pour une intervention appropriée ainsi que définir les sanctions correspondantes

- **La charte d'ATHENES 1931 :**

La notion du patrimoine urbain a été prise en considération pour la première fois par la charte d'Athènes 1931 « La Conférence recommande de respecter, dans la construction des édifices, le caractère et la physionomie des villes, surtout dans le voisinage des monuments anciens dont l'entourage doit être l'objet de soins particuliers. Même certains ensembles, certaines perspectives particulièrement pittoresques, doivent être préservés. »²¹

Dans cette conférence plusieurs points ont été traités on cite :

- Assurer la continuité de la vie des monuments par la maintenance de leur occupation.
- L'obligation de la création des opérateurs dans le domaine de la restauration des monuments
- La nécessité de la création d'une législation dans chaque pays afin de gérer les problèmes du patrimoine et protéger les monuments historiques
- Faire appel au matériau et technique moderne dans les travaux de la restauration.
- Faire le point sur l'importance des abords de monument historique

- **La charte de VENISE 1964 :**

En 1964 la Charte Internationale sur la Conservation et la Restauration des sites a déclaré : « La notion de monument historique comprend la création architecturale isolée aussi bien que le site urbain ou rural qui porte témoignage d'une civilisation particulière, d'une évolution significative ou d'un événement historique »²²

La charte de Venise représente le 2eme congrès international qui avait pour but de compléter les principes de la charte d'Athènes, les résolutions importantes sont :

- L'élargissement de la notion de monument historique pour comprendre les sites urbain et rural avec une importance historique particulière.

²¹ Charte d'Athènes pour la Restauration des Monuments Historiques, Premier Congrès International des architectes et des techniciens des monuments historiques, Athènes, 1931

²² Charte de Venise, Ie Congrès International des architectes et techniciens des monuments historiques, UNESCO-ICOMOS, 1964

- L'interdiction du déplacement des monuments historique car le site et le voisinage font partie de l'histoire du monument (elle est tolérer que lorsque c'est nécessaire)
- La restauration d'un monument historique doit prendre l'aspect original du monument en basant sur des documentations et en respectant l'authenticité du monument.

- **La déclaration d'AMSTERDAME 1975 :**

Dans cette charte l'objectif majeur était la protection du patrimoine architectural mais aussi l'impliquer dans la planification urbaine et l'aménagement territoriale. Elle a traité :

- L'implication du citoyen et des autorités locales dans la conservation du patrimoine
- La conservation intégrée du patrimoine architectural et urbain fait appel à des ressources financiers appropriées et des compétences liées à la restauration et la réhabilitation.

- **La charte de WASHINGTONA 1987 :**

Cette charte concerne les villes grandes ou petites avec leur centre historique et environnement bâti ou non bâti. Ces objectifs :

- Prendre en compte dans les plans d'aménagement et d'urbanisme les villes anciennes et leurs environnements sur tous les niveaux : social et économique.
- Le succès de la sauvegarde implique les habitants de toute la ville.
- Les interventions sur un quartier ou une ville historique doivent être menées avec prudence, méthode et rigueur, en évitant tout dogmatisme, mais en tenant compte des problèmes spécifiques à chaque cas particulier ²³

- **La charte ICOMOS 2003**

Cette charte à traiter plusieurs points concernant la conservation et la restauration du patrimoine architectural parmi lesquelles on trouve :

- L'intervention sur le patrimoine nécessite une approche pluridisciplinaire.
- La valeur d'un édifice historique dépend de toutes les composantes de cette dernière y compris sa structure.

En Algérie la notion du patrimoine n'était pas connue avant l'arrivée des français car avant cette période et durant la période médiévale les musulmans se concentraient sur la transmission des principes et valeurs immatériels.

- En 1830 le génie militaire a commencé à faire des relevés de tous les monuments et vestiges ayant un intérêt historique comme les monuments romains et antiques. Avec l'intention de les rapatrier

²³ Charte de Washington 1987.

pour les exposer dans les musées. la construction de la 1^{ère} bibliothèque en 1835 et un musée à Alger 1838.

- En 1846 le ministère de la guerre avait chargé un architecte qui a pu ressortir des mosquées et palais qui seront par la suite restaurés comme la mosquée de Constantine et la mosquée de Salah bey
- En 1880 et jusqu'à 1930 après le vandalisme un intérêt de restauration et conservation du patrimoine surtout dans la métropole a été mené par le génie militaire. Les Français qui allaient s'installer définitivement en Algérie étaient contre la construction sur les sites archéologiques et veulent protéger et conserver les biens culturels de la région.
- Durant sa visite en Algérie Napoléon III a pu mettre en évidence son opinion par rapport à la protection des monuments et centres anciens. La politique de la protection des biens culturels avait un but politique celui de la stratégie indigène (la production architecturale néomauresque)
- Après l'indépendance la législation algérienne a pris en charge la protection du patrimoine par deux lois principales :
 - La loi relative aux fouilles et à la protection des sites et monuments historiques et naturels : L'ordonnance n°67-281 du 20/11/1967
 - La loi n°98-04 du 15 juin 1998 relative à la protection du patrimoine culturel, cette loi expose 3 façons de protection :

L'inventaire supplémentaire

Le classement

Le secteur sauvegardé

2.7 Les acteurs de la protection du patrimoine dans le monde

Ils sont nombreux, on en cite :

- **UNESCO** : un organe de l'Organisation des Nations Unies. Sa mission est d'aider à la construction de la paix, lutter contre la pauvreté et promouvoir le développement durable et le dialogue interculturel.
- **ICOMOS** : Conseil international des monuments et des sites. c'est une organisation non gouvernementale fondée en 1965

- **OVP** : L'Organisation des villes du patrimoine mondial a été fondée en 1993 dans le but de développer la solidarité et la coopération entre les villes inscrites sur la Liste du Patrimoine Mondial
- **ICCROM** : Centre international d'études pour la conservation et la restauration des biens culturels. Créé en 1956 dans le but de fournir les consultations sur les biens du patrimoine mondial
- **ALESCO** : L'Organisation Arabe pour l'Éducation, la Culture et les Sciences œuvre depuis 1970 à la coordination et à la promotion de différentes activités dans les domaines éducatif, culturel et scientifique dans le Monde arabe.
- **ISESCO** : Organisation islamique pour l'Éducation, les Sciences et la Culture Elle est spécialisée dans les domaines de l'éducation, des sciences, de la culture et de la communication.

En Algérie :

- **SRAT** : Schémas régionaux d'aménagement du territoire qui établit « les actions de préservation et de valorisation des patrimoines culturels, historiques et archéologiques.
- **DCW** : les Directions de la Culture de Wilaya. La gestion du patrimoine au niveau de la wilaya.
- **OGEB** : l'Office de gestion et d'exploitation des biens culturels.
- **CNRPAH** : Le Centre national de recherche préhistorique, anthropologiques et historiques est chargé d'établir la banque de données des biens immatériels

3. Les centres anciens

Parmi les formes de conservation et de mise en valeur du patrimoine les centres anciens

3.1 Définition de la notion

Les centres anciens sont les noyaux historiques des villes anciennes définis selon l'ICOMOS par « Les villes grandes ou petites qui outre leur qualité de document historique, expriment les valeurs propres aux civilisations urbaines traditionnelles »²⁴. C'est le 1^{er} périmètre de la création d'une ville et qui représente une centralité historique bien délimitée avant les extensions urbaines. Ce noyau a un caractère évolutif.

3.2 Caractéristiques des centres anciens

Le centre ancien est un espace de vie fonctionnel qui répondait aux besoins de ses usagers. Car elle était faite par et pour ses habitants. Selon F. CHOAY les caractéristiques de cet espace se résument

²⁴ La charte internationale pour la sauvegarde des villes historiques, ICOMOS le 6/12/1986

ainsi : « La ville ancienne est caractérisée par ses limites, la lenteur de son rythme de vie, la petite échelle des pleins et des vides qui forment son tissu, la solidarité dans la proximité des éléments de son bâti dont aucun n'est doté d'autonomie mais dont chacun se trouve par rapport aux autres dans une relation d'articulation ou dit autrement de contextualité »²⁵

Les villes médiévales s'organisaient selon deux processus : soit par un développement linéaire tout au long d'une route ou une rivière. Soit circulaire autour d'un centre qui peut être le château ou la mosquée.

Les villes anciennes sont entourées de grange murailles fortifiées qui sert à défendre la ville .ces Rampart sont percés de porte qui permettent de contrôler la sortie et l'entrée des habitant .une grande porte principale de la ville était l'entrée principale qui permet l'entrée des marchands et étrangers.

L'organisation urbaine des villes ancienne se fait sur un système d'urbanisation vernaculaire : la hiérarchisation des voies et des espace du publique au privé .les rue sont étroites et les parcelles sont serrés.

Les centres anciens se caractérisent aussi par la centralité, un cœur vivant de la ville ou déroulaient les activités commerciales et social, cette espace de convergence avait le nom d'errahba dans certain ville (notamment le vieux tenes).

RAHBA (Errahba) : « IL est le seul lieu vaste et public de la ville. Ce dernier aspect correspond peut être au second nom du souk: Rahba qui désigne en arabe un lieu vaste. »²⁶Il n'a pas seulement un rôle économique, mais il est aussi un lieu de rencontres pour la population.

La typologie d'habitat dans les médinas est : les maisons traditionnelles compactes et introverties percé d'une cour intérieure (patio)

3.3 Autre terminologies

Voici d'autres concepts qu'on voit voir dans notre recherche par la suite :

a. La médina

La médina est un mot arabe qui signifié la ville, les occidentaux ont utilisé ce terme pour désigner les anciennes villes arabo-musulmanes. Ces villes ont une structure et une organisation spatiale spécifique à eux et qui reflète le mode de vie des sociétés à l'époque de leur édification. La médina est un tissu vernaculaire qui s'articule autour de trois pôles principaux : pole religieux (la mosquée), économique (le marché) et le palais.

²⁵ Françoise CHOAY, et associes. Dictionnaire de l'aménagement et de l'urbanisme. Paris 2010

²⁶ Brahim Ben Youcef, « LE M'ZAB », édition Entreprise Nationale du Livre, 1983.p 90

b. Le secteur sauvegardé

C'est une stratégie de sauvegarde et de protection des biens patrimoniaux et ensemble urbain avec un intérêt historique défini dans la loi 98/04 par « les ensembles immobiliers urbains ou ruraux tels que les casbahs, médinas, Ksour, villages et agglomérations traditionnels caractérisés par leur prédominance de zone d'habitat, et qui, par leur homogénéité et leur unité historique et esthétique, présentent un intérêt historique, architectural, artistique ou traditionnel de nature à en justifier la protection, la restauration, la réhabilitation et la mise en valeur »²⁷

Le décret n°03-324 du 5 octobre 2003 a ajouté au secteur sauvegardé une étude et documentation nommée le PPSMVSS (plan permanent de sauvegarde et de mise en valeur des secteurs sauvegardés)

c. Les structures de permanence

Les structures de permanence sont les éléments composant du tissu urbain et qui se trouvent dans tout le tissu urbain de la même typologie. Par exemple dans les centres anciens arabo-musulmans le tissu se caractérise par la présence des remparts, portes et une centralité ces éléments on les trouve dans toutes les médinas de la même époque.

d. La maison traditionnelle

Cette typologie d'habitat se caractérise par l'introvertie. Elle se compose de :

- **Skifa** : un espace intermédiaire entre la rue et la cour d'une hauteur écrasée par rapport au reste de la maison et elle est surélevée d'une marche. Elle permet principalement la filtration des personnes autorisées à entrer dans la maison.
- **Le patio** : c'est la cour centrale de la maison elle n'est pas couverte ce qui permet l'entrée de la lumière ainsi que l'aération de tous les espaces de la maison car ces espaces ont des fenêtres qui donnent directement dans la cour c'est le concept de l'introvertie et l'intimité des maisons traditionnelles. Le patio est considéré comme le cœur de la maison.
- **Darbouz** : c'est les galeries qui entourent la cour centrale elles sont ouvertes afin de protéger l'accès des chambres de la pluie.
- **Les byoute** : c'est les chambres elles peuvent être pour dormir ou recevoir les invités. Elles se trouvent tout autour du patio surélevées et leur ouverture (portes et fenêtres) donne tous sur la cour centrale.
- **Le kbou** : c'est le salon il a un plan en forme de T.

²⁷ Loi 98/04 relative à la protection du patrimoine culturel

- **La ghorfa** : c'est une chambre à l'étage qui donne aussi sur la cour centrale et qui est superposé au byoute
- **Byte el ma** : c'est les sanitaire qui se trouve généralement dans la périphérie
- **Stah** : c'est la terrasse elle est accessible par des escaliers
- **Makhzen** : c'est une chambre sans ouverture qui sert à garder et conserver la nourriture.

e. Les friches urbaines

Ce sont les terrains vides et abandonnés qui se trouvent dans un milieu urbain .ils peuvent être hors la ville dans les périphéries ils ne sont ni cultivé ni bâtis. Ou à l'intérieur du tissu urbain sous forme des ilots sans vocation ou des ruines de bâtiments sans intérêt archéologique.

4. La notion d'entrée de ville

Autrefois l'entrée de la ville était réduite à une porte urbaine percée dans une grande muraille fortifiée et sous garde, aujourd'hui, ce concept à changer de sens. Une entrée de ville est maintenant plus qu'un point d'accès mais toute une zone aménager qui relie la ville au reste du territoire, cette zone se compose des voie et une urbanisation généralement une extension urbaine du tissu original de la ville.

« L'entrée de villes désigne l'urbanisation qui se développe de part et d'autre des principales voies d'accès à la ville, conséquence des politiques d'aménagement du territoire et de l'évolution de nos modes de vie ces cinquante dernières années. »²⁸

Une entrée de ville est la première impression qu'un ensemble urbain donne à son visiteur, elle représente l'image de la ville en générale c'est pour cette raison qu'on doit focaliser sur la bonne gestion de cette espace par :

- La favorisation de la mixité fonctionnelle
- L'aménagement des zones et espaces au piéton
- La hiérarchisation entre le bâti et les espace verts
- Création d'une lisibilité et clarté de la ville

L'objectif principal de la gestion des entrées des villes est de retrouver l'identité de la ville elle-même

5. La notion des abords

Selon le petit robert « les abords d'un lieu est ce qui y donne accès l'entoure immédiatement c'est les alentour et les environs. »²⁹

²⁸ Agence d'urbanisme ucaen-métropole en France. Aucame2013 Une grille de lecture

Selon f.choay les abords dans le domaine du patrimoine sont le contexte ou le cadre construit d'un monument historique ³⁰

En Algérie, la notion des abords des monuments et sites historiques apparait dans la législation comme étant un élément d'indissociabilité du bien culturel immobilier qui forme un tout avec son environnement immédiat.

Donc par les abords nous faisons référence à l'environnement immédiat d'un monument ou un site historique que ça soit un environnement bâti ou non bâti et qui doit être protégé et pris en considération dans la patrimonialisation car in représente une partie indissociable au bien culturel immatériel.

La notion des abords est relativement attacher à la notion du paysage qui d'ailleurs était abordé dans la charte d'Athènes 1931 « les paysages urbains dans lesquels d'inscrivent les monuments »³¹

6. La notion du paysage

La notion du paysage est souvent associée voir confondu avec la nature car le paysage se compose d'une grande partie d'éléments naturel tel que la verdure et l'eau .la qualité de vie augmente avec la présence de la notion du paysage dans la composition urbaine c'est pour cette raison qu'on voit dernièrement les gens expriment le désir de vivre dans un milieu apaisant avec lequel ils peuvent s'identifier.

On déduit alors que la notion du paysage est un élément important pour attendre une bonne qualité de vie.

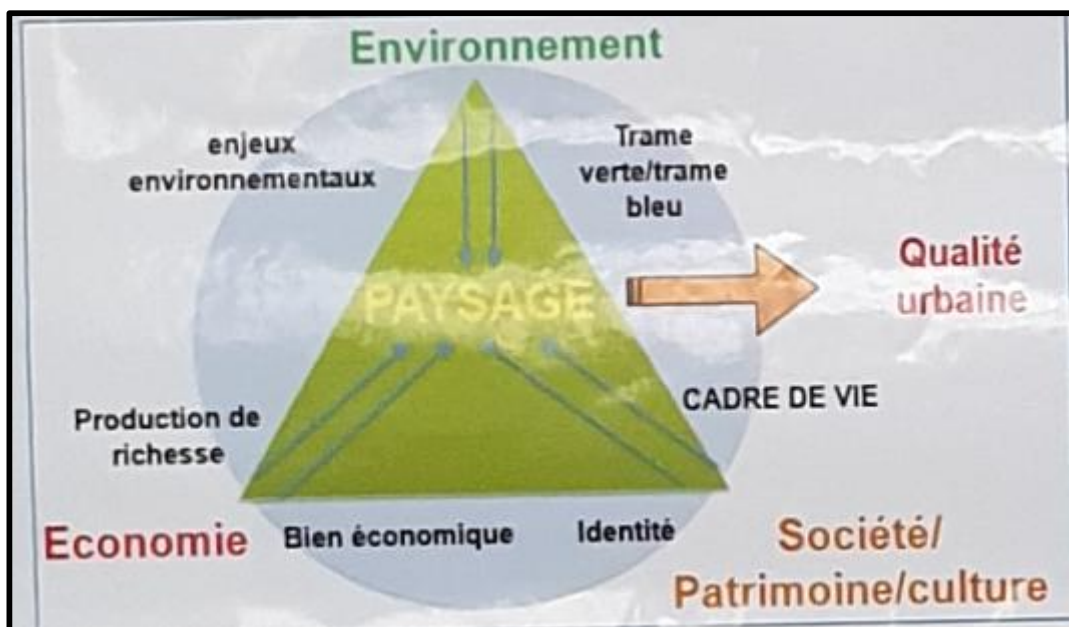

Figure 2 le paysage à l'interface des pôles économie, environnement et patrimoine. Source : Fathi Gaoua Lydia³²

²⁹ Le petit robert Edition 1983

³⁰ Françoise choay ; dictionnaire de l'urbanisme et de l'aménagement.

³¹ La charte d'Athènes 1931

La notion du paysage a vu le jour formellement dans la convention européenne du paysage en 2000. en Algérie aucune loi n'a été ajoutée ni appliquée dans ce sens.

La notion du paysage est importante à prendre en considération lors l'aménagement urbain car elle joue un rôle important dans la valorisation de l'image de la ville surtout dans le cas des entrées de ville et le zone semi urbanisées. « La dimension paysagère est également prise au regard du traitement des espaces libres et des espaces de lisières pour la perception visuelle au sein du site. Il en va de même quant à la perception extérieure et la vue du site depuis la route et son insertion dans le grand paysage »³³

7. la notion de la centralité

« L'expression de centralité périphériques, désigne les équipements variés, tant dans leurs nature, leurs formes ou leurs esthétiques, qui s'amassent aux entrées des villes et qui remplissent les fonctions essentielles qui sont celle de toute centralité urbaine. »³⁴

8. Conclusion

Dans ce chapitre nous avons abordé les notions théoriques relative à notre recherche et intervention urbaine, qui sont : la notion du patrimoine, centre ancien, entre de ville, abords et paysage. Nous avons défini chaque notion, parler sur les valeurs du patrimoine citer les mesures et actions menées sur le patrimoine ainsi que les stratégies d'intervention prise en charge pour la protection et la maintenance du patrimoine culturel à l'échelle mondial et national.

³² Place du paysage dans le projet urbain dans le cadre de compétitivité des villes, cas du projet d'aménagement de la baie d'Alger, mémoire de Doctorat, FATHI GAOUA, Lydia université d'alger 2019.

³³ Document de Travail, PLUi Communauté de Communes du Pays Rhénan Entrées de ville, Janvier 2018

³⁴ GOHIER Malon : comment identifier les centralités urbaines et quelles relations entretiennent entre elles ? mémoire de magister, université paris est, 2008.p 14

Chapitre II: Approche urbaine

Étude et analyse de centre ancien du VIEUX TENES

1. Introduction.

Dans ce chapitre, nous allons présenter la ville de Ténès et son historique brièvement ensuite nous allons mettre l'accent sur la partie médiévale nommée LE VIEUX TENES, étudier son patrimoine urbain et architectural, faire un diagnostic de l'ensemble et trouver la stratégie d'intervention la plus convenante tout en se basant sur un support cartographique, des documents écrits ainsi que les instruments d'urbanisme (POS et PDAU) comme référence.

2. Contexte géographique

Ténès est une ville côtière de la mer méditerranée, située au nord de l'Algérie, à mi-distance d'Alger (à environ 215km à l'Est) et d'Oran (à environ 230km à l'Ouest). Ténès est situé à 54 km au nord de son chef-lieu de wilaya Chlef, et à 108 km à l'ouest de la ville de Cherchell. Ténès est situé à 54 km au nord de son chef-lieu de wilaya Chlef, et à 108 km à l'ouest de la ville de Cherchell.

La commune de Ténès est limitée par : la mer méditerranée au nord. La commune de Sidi Akkacha du Sud Par la commune de sidi Abderrahmane à L'ouest. Par la commune de béni houa à l'est.



Figure 4 TENES dans le territoire algérien



Figure 3 Situation des 2 plateaux constituant la ville de Ténès
Source 1 www.vitamichelin.fr

2.1 L'accessibilité de La Ville de Ténès :

Il existe deux parcours qui relient la ville au territoire la route nationale N°19 et N°11.

- Le parcours côtier : la route nationale N°11, le long de la cote relie la ville de Ténès avec la ville d'est et l'Ouest en passant par le centre-ville

- Parcours au fond de vallée: c'est la route nationale N°19, au sud relie la ville avec Chlef et se croisant avec RN n°11 au niveau du centre-ville.

Aspect environnemental et climatique :

- la ville de Ténès est située à 37 de l'altitude Nord

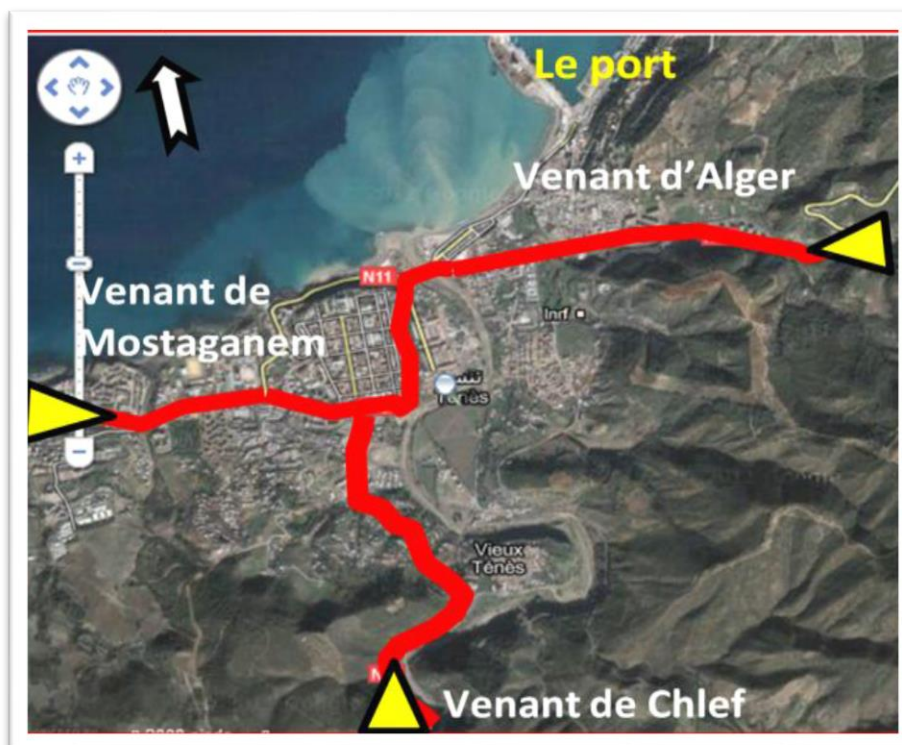

Figure 5 Accessibilité de la ville de TENES

Source 2 auteur

3. Contexte historique

« La forme de la ville est toujours la forme d'une époque de la ville, et dans la forme de la ville de nombreuses époques coexistent »³⁵

La ville de Ténès a connu le passage de plusieurs civilisations qui ont laissé leur trace un peu partout sur le territoire de la ville et qui représente actuellement le patrimoine de la ville.

3.1 Période préhistoire

L'histoire de TENES a commencé depuis 3000ans avec les Premières occupations humaines dans la paléolithique supérieur et enfin le néolithique dans les grottes du mont

³⁵ A.ROSSI, *L'architecture de la ville*, éd L'équerre, Paris 1981.

« Sidi-Mérouane » à l'Est.

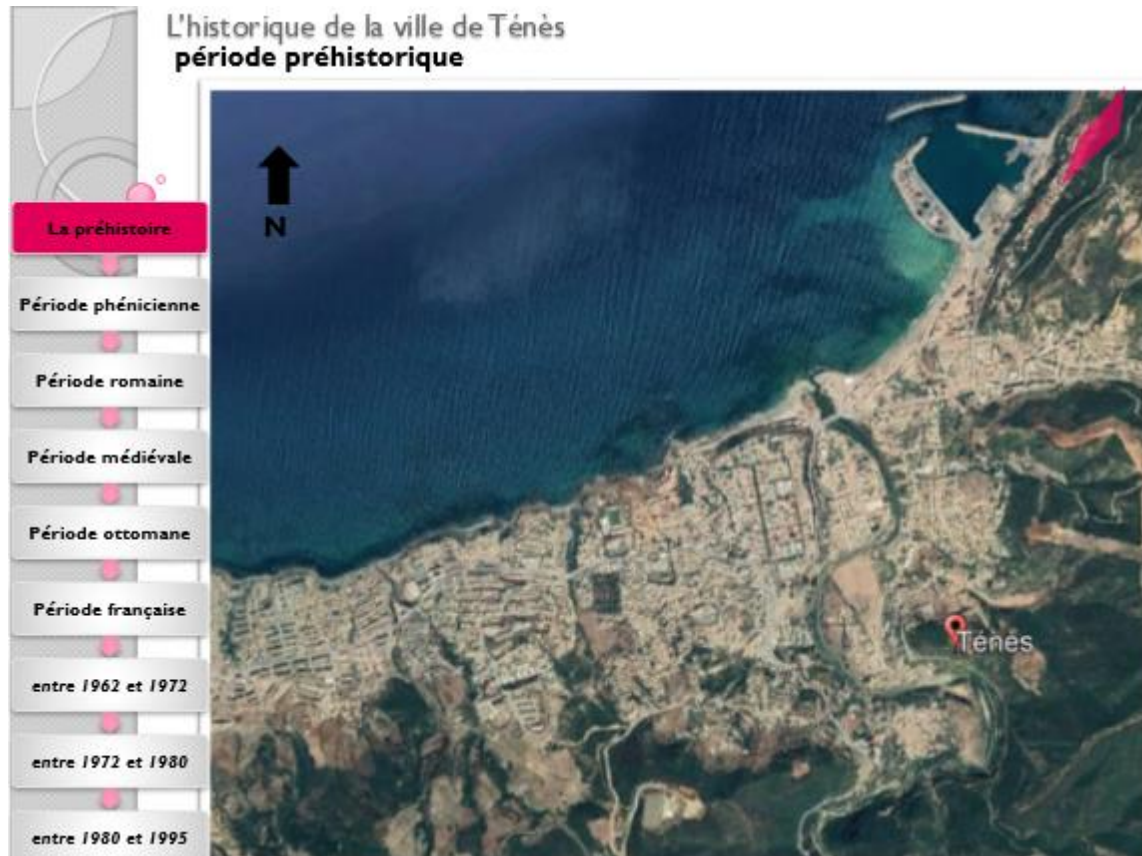

Figure 6 tenes préhistoire. Source : auteur

3.2 Période phénicienne (8eme siècle av.jc)

La fondation de la ville de Ténès remonte à la période phénicienne, l'occupation de cette dernière a réalisé une série de comptoirs commerciaux, que les phéniciens ont établis le long du parcours de Carthage avec Espagne, distants d'une journée de navigation par voie maritime. ³⁶A partir de ce moment la ville porte le nom de KARTHENNAE. mot qui vient de Kart qui signifie ville et Thenna qui était le nom de la rivière traversait la région.

On remarque la présence des tombeaux phéniciens en bord de mer à 600m environ à l'est de la ville. Cette information nous laisse suppose qu'il existe des habitants autochtones avec lesquels les phéniciens exerçait leur talents commerciaux. Au temps des royaumes berbères, Ténès était située au conflit de le Numidie orientale (Massilia), elle était placée sous le commandement de Syphax. A la fin du III siècle av.jc, elle a connu la domination carthaginoise et elle en fut délivrée par Massinissa.

³⁶ Alain di meglio, tenes ville légendaire 3000 ans de terre de civilisations, Editions de Minuit 1995,135 pages.

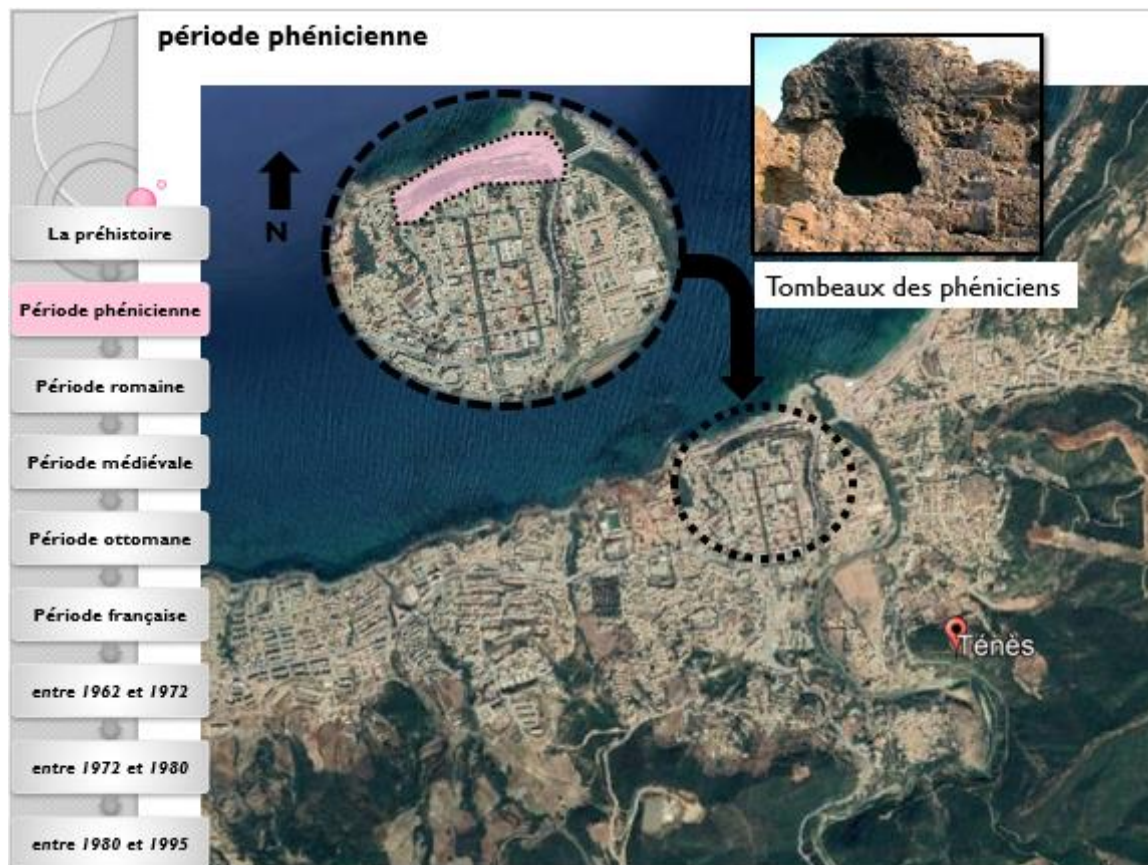

Figure 7 tenes phénicienne. Source: auteur

3.3 Période romaine 42-875 av.jc:

En l'an 30av-JC, les romains conquièrent la ville et lui donnèrent définitivement le nom de CARTHENNAE, et on en fit une colonie militaire. Les parties Nord-Sud étaient plus importantes que ceux-ci Est-Ouest. Ténès était pour servir le port de ravitaillement à CastellumTangitanum (CHLEF) qui était aussi un grand poste fortifier.

« L'occupation romaine était selon un plateau de forme Rectangulaire 700m de longueur et 400m de largeur. Limite par la courbe de niveau 50m.L'intersection ducard (Nord Sud) et du Décumanus Est Ouest donne les dégagements d'une place qu'était le marcher. Le forum se trouve au centre du noyau, il est tracé de forme carrée de deux actus 8, de côté, au nord du forum se plaçait un monument considérable (temple, basilique ... etc.) Au Nord c'est la partie qui mène au débarcadère, au sud la porte de Castilum (Chlef) à l'Est la porte d'Iol (Cherchell) et à l'Ouest la porte de Magus (Mostaganem) »³⁷ les limites de la ville antique reste hypothétiques. La ville fut d'une muraille (enceinte) défensive, représentant une seconde ligne de défense superposable, celle de l'escarpement percé par quatre portes, aboutissant à l'intersection entre elle et les deux parcours (crado, décumanus)

³⁷ Décrite dans le livre: TRESOR DE TENES.

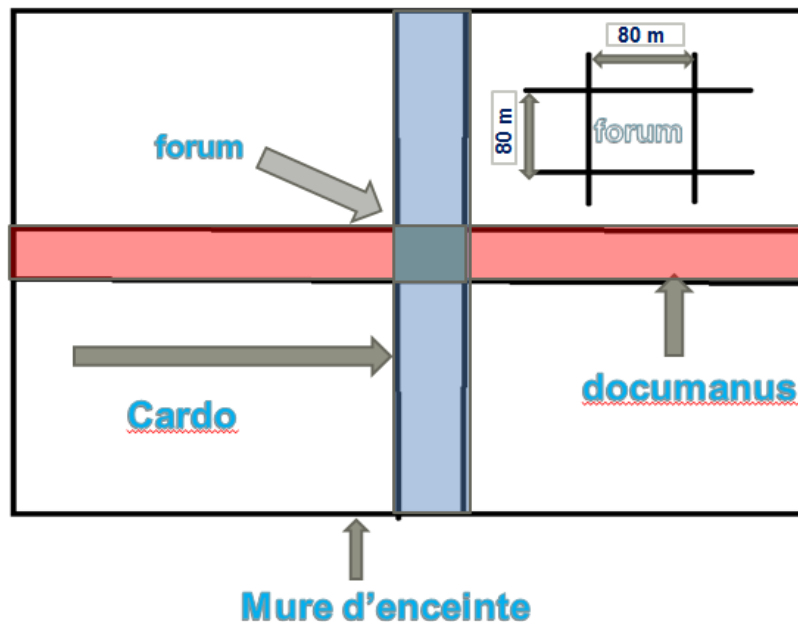

Figure 8 structure des villes romaine. Source auteur

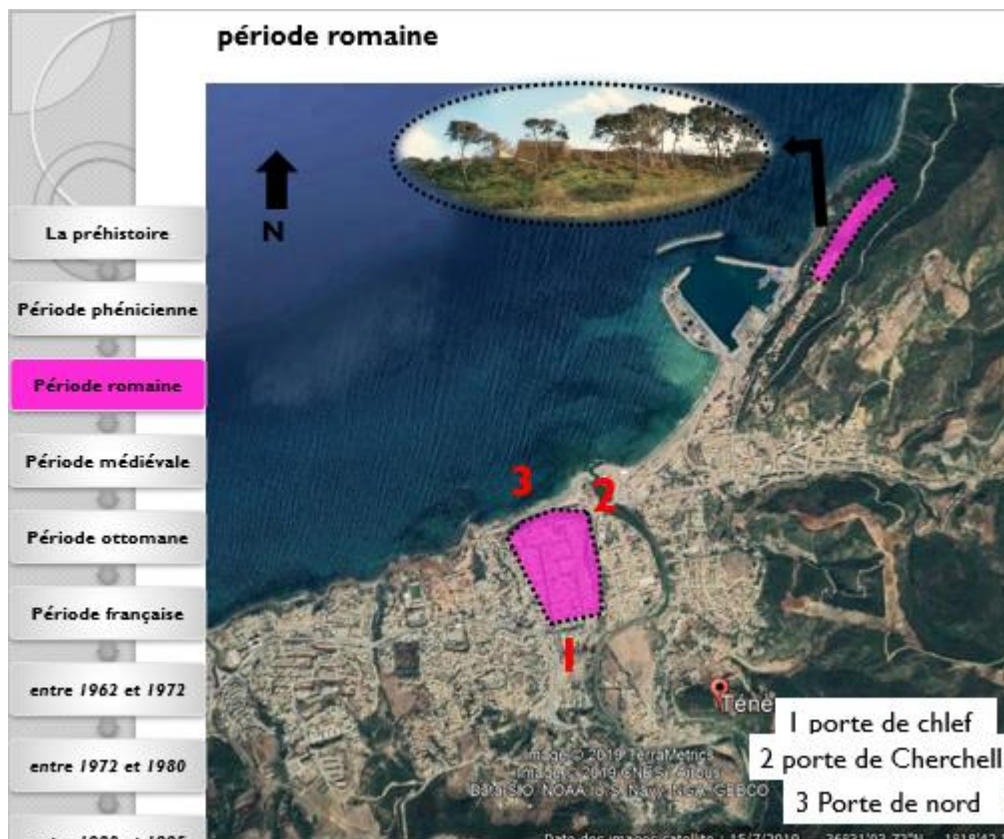

Figure 9 tenes romaine. Source: auteur

3.4 Période arabo-musulmane (Période médiévale) 875-1843 ap.

A partir du 4ème siècle, la ville de tenes a été détruite par des Tremblement de terre successifs, et le passage des Vandales, à cette époque, la ville en Ruine n'était plus un endroit vivable ni sûr pour les habitants donc ils ont préféré d'aller s'installer à 1km au sud sur le Promontoire caché par les montagnes.

« En (875-876 de JC) les marins de l'Andalousie s'installèrent au Début sur la Carthenna dans les ruines romaines ensuite ils s'installent sur un rocher à milles mètre Situé de la mer OÙ sont construit la Muraille et La Mosquée et plusieurs bains. »³⁸



Figure 10 organisation spatiale de la ville du tenes médiévale. Source : livre de Berbrugger

Selon M.Berbrugger la ville médiévale fut construite au 5^{ème} siècle. 39

Ténès est tombé dans l'obscurité historique, émergeant au début des conquérants musulmans entre Hégire 675 à 682 (53-62) sous le commandement de chefs militaires Abou El Mohadjir .Mais c'est après la conquête de l'Andalousie que son histoire refait surface à travers les écrits du Géographe andalous Abou ObeidElbekri.

Elbekri raconte que la ville entourée forte muraille était située à deux milles mètres de la mer. La muraille renfermait une mosquée et plusieurs bazars, et une colline escarpée dont le sommet couronné par un petit château (citadelle), et on trouvait aussi quelques bains, il rajoute que la ville était construite depuis l'an 202 de l'hégire (875-876 ap-JC) et que ces seigneurs sont d'origine noble, gendre du prophète.⁴⁰

Depuis Ténès fut gouvernée par différentes dynasties : les Rustumides, les Idrissides, les Mérinides, les Almoravides, les Almohades, et les Zianides.

Ténès fut connue à cette période comme une ville universitaire où séjournaient des étudiants venus d'autre région et pour parfaire leurs connaissances sous la direction d'éminents professeurs et savants.

Vieux Ténès est implanté sur un rocher délimité par Oued Allalah du Nord, de l'Est et du Sud, la ville selon el Bakri⁴¹ était accessible à partir de trois portes, une située à l'Ouest et orientée vers la mer, est Bâb El Bhar un dégagement supérieur marque cette accès, c'est La place Rahba .Les deux autres portes

³⁸ SELON le livre d'AHMED SAFTA écrivain originaire de Ténès,

³⁹Berbrugger (A), « Antiquités de cercle de Ténès », Raf, N°2, 157-1858, p.99

⁴⁰Bourrin (R), Ténès (Carthennae), extrait de la Revue de l'Afrique Française, Paris, M. Barbier, Lib, Editeur, 1887

⁴¹ El Bakri (Abou - Obeïd), Description de l'Afrique septentrionale, traduction, Slane, Paris, 1965

sont tournées vers le midi mentionne El Bakri l'une s'est Bâb Khoukha .(La porte au guichet) qui mène vers le pont sioque et le bain de Ain Shouna, l'autre porte reste méconnue .La citadelle et les tours Bordj El Ghoula sont plus élevés que le reste de la ville. Ce quartier semble plus dense dans les descriptions⁴².d'Après la description de El Bakri, Ténès s'éclipse encore une fois derrière le voile de l'histoire, jusqu'au 16e s

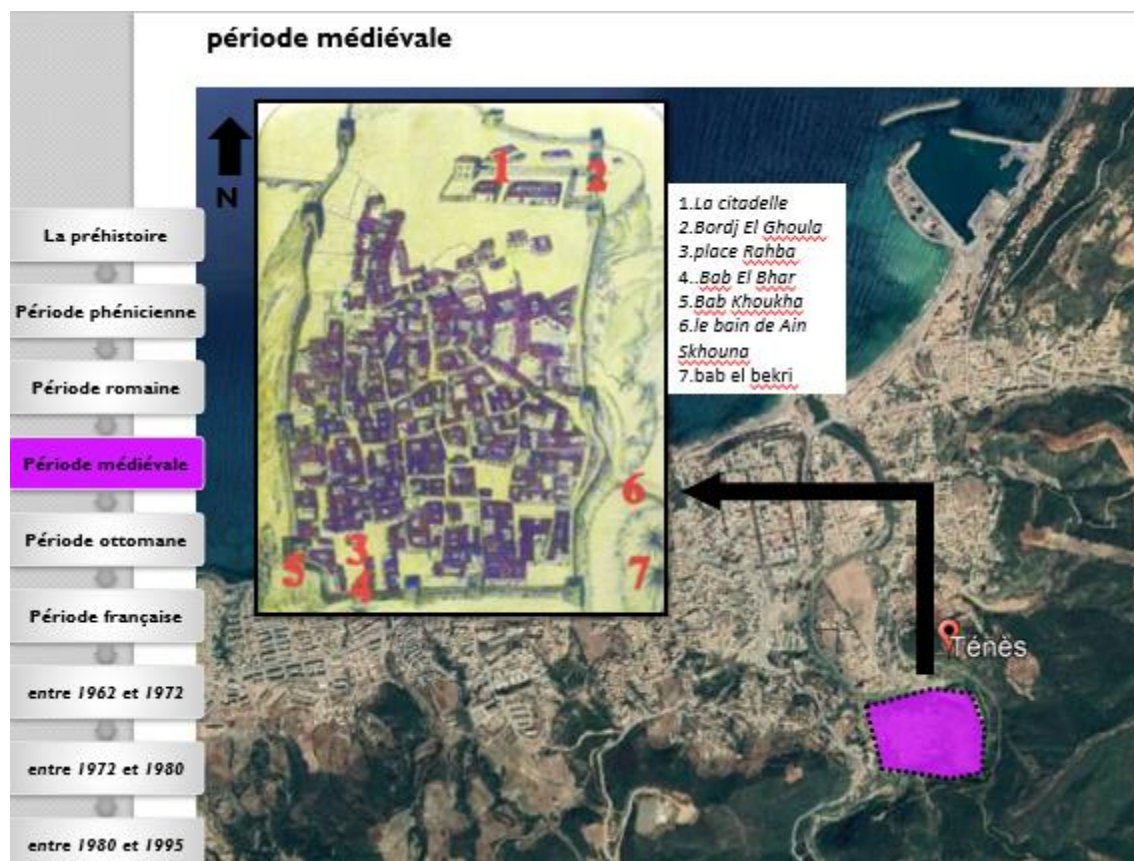

Figure 11 tenes médiévale. Source: auteur

3.5 Période Ottomane

« Les habitants de Ténès étaient en bonne relation avec les étrangers. »⁴³. Nous informe El Bakri aussi à propos du le palais de prince mais qui est devenu la demeure du commandant qu'on envois d'Alger.il rajoute « le Cadet Barbarousse prit cette ville après la mort de son aine et depuis, elle a toujours était aux turcs ». ⁴⁴Ténès fut prise par khair El dine Barberousse en 1527. A leur arrivée, les Turcs se sont établis sur le noyau médiéval. Ils occupèrent alors l'existant, et suite à la dégradation du cadre bâtis, les turcs procédèrent par substitution et par restauration. Cette mise à part la disparition de la citadelle et du quartier Sidi Azzouz qui l'entoure pour des raisons méconnues. Les raisons de guerre sont peu probables,

⁴²LOUIS DEL MARMOL CARVAJAL *Description général de África*

⁴³ Idem

car la prise de Ténès par Kheir El Dine a été bien décrite dans l'ouvrage « CHRONIQUES DE LA REGENCE D'ALGER » et s'est accomplie sans guerre. Les tracés de cette époque sont nettement visibles au niveau :

La porte Bâb El Bhar et des aménagements correspondant à la place Rahba.

La mosquée Lala Aziza.

Dans ces deux édifices, les techniques de construction et les systèmes de forme architecturale sont indiscutablement d'une influence Turque.



Figure 12tenes ottomane. Source: auteur

3.6 Période française 1843-1927

Ténès fut occupée par le colonel Changarnier le 22 décembre 1841, il abandonna la place n'y trouvant pas d'abris suffisants, et aucune ne ressources pour sa cavalerie. En 1843, le maréchal Bugeaud décide de créer le port de Ténès et le 28 avril 1843, il y part pour où il y laissera le colonel Cavaignac avec de nombreux travailleurs militaires.

En 1845, un soulèvement éclate aux portes mêmes de la cité, mais après années de lutte dans le Dahra, le chef du soulèvement Mohamed El Kali dénommé Bou Maizza natif du Vieux Ténès, est vaincu et fait prisonnier.

Au début de l'occupation, les militaires montent leurs tentes sur le site romain qui le trouvent structuré avec ses rues, son forum et son marché, et les reste des grands édifices assit dans la partie Nord-est du plateau tournant le dos à la place du Nord, aussi vite ils construisirent des baraques en planche, à cause des rafales de vents qui frappe le plateau découvert. Durant une année on attribua Ténès le nom de « Planche ville » Mais dès que le génie militaire effume les relevés en 1844, commence la construction des premiers bâtiments en maçonnerie.

Au 19e siècle la ville était distinguée par son caractère militaire. Elle se composait de deux larges bondes d'ilots longeant le Cardo de part et d'autre ou les militaires venaient installer leurs équipements (caserne d'infanterie, un quartier de cavalerie, un parc de Génie, hôpital militaire).Le rempart fut reconstruit sur les traces de son précurseur antique, et cinq portes furent percées, « la porte de la marine » « porte d'Orléans ville » qui fut décalée plus vers l'ouest par rapport à la porte romaine surement dans un but défensif et sécuritaire vu le caractère militaire de la ville, « la porte du cherchell », « la porte de Mostaganem », « la porte de France »est la dernière porte qui vient s'ouvrir sur la route de la marine La rue principale fut aussi déplacé avec la porte d'Orléans ville .

La deuxième moitié du 19ème siècle a été marqué par la réalisation de grands projets extramuros, la construction du nouveau port est entreprise, les travaux s'acheveront vers la fin des années 1920. partie voie de la marine (du Nord) fut élargie pour relier le contrebas au plateau. Par contre, celle de l'Est est amortie en la prolongeant. La ville a beaucoup évolué depuis 1870, le caractère défensif de la ville disparaît progressivement et le caractère citadin reprend ci-dessus. Certains équipements militaires devenaient extra-muros et leurs ilots seront reconvertis pour servir d'habitations .Les ilots d'extrême Ouest du plateau ont commencé à être occupés par des habitants à caractère rural



Figure 13 plan Ténès 1957

En conclusion le plateau était la ville active de la période coloniale face à la ville médiévale qui est rentrée dans une hibernation, et qui depuis s'appelle « Vieux Ténès ». En 1954 un tremblement de terre secousse la région de Chlef engendrant des dégâts considérables sur le cadre bâtis de Ténès, d'où la région devient un pôle attractif pour les Architectes qui venait d'Alger, d'Oran ou de Blida dont on croise leur travaux aux niveaux des archives par des dossiers de reconstruction, rénovation et confortement des maisons, mais ceci demeurait insuffisant et la construction de la cité d'urgence de Oued Allala devenait incontournable

D'autre part le Vieux Ténès a, lui aussi subit des dommages considérables, des ensembles entiers de maisons se sont effondrés et les couvertures des maisons ont été quasiment toutes touchées par le séisme d'où la raison du remplacement massif de la tuile cannelée par la tuile marseillaise.

La structure de la ville médiévale était conservée compte tenu des contraintes de la structure géomorphologique du site avec l'implantation d'une école des filles et des garçons et un bloc d'habitations à l'entrée de la ville avec une typologie inadéquate à celle existante.

La place de souk a subi pas beaucoup de transformations y compris l'implantation d'un poste militaire au bord de la place du souk, et la réalisation d'une fontaine pour les habitants et un abreuvoir pour leurs animaux dans la place Rahba à côté de la mosquée lala Aziza, avec quelques arbres pour fournir de l'ombre.



La place du souk et le poste militaire

Source : www.tenes.info



la place Rahba

Source : www.tenes.info

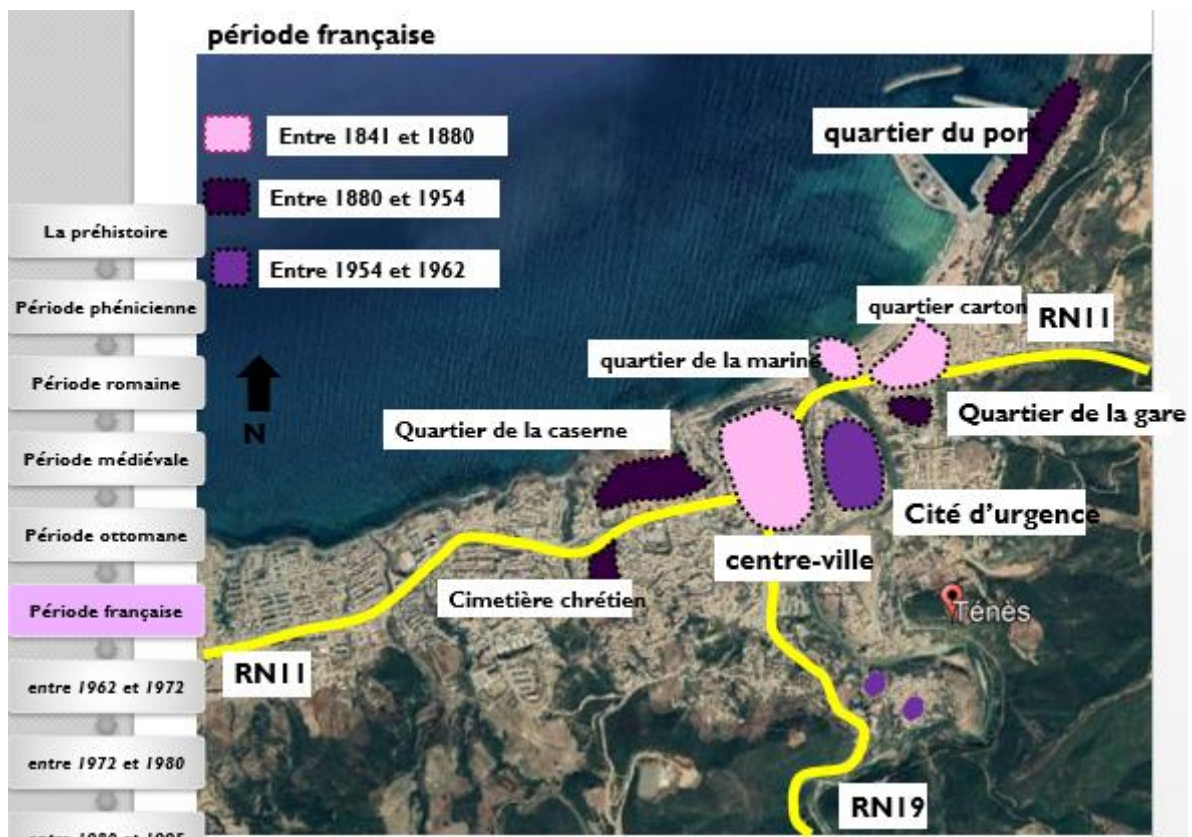

Figure 14 tenes française. Source: auteur

3.7 Entre 1962 et 1972

Dans cet intervalle de temps, la ville n'a subi aucune transformation physique saillante. Après l'indépendance en 1962, on assista à la croissance démographique du flux migratoires des zones rurales vers les zones urbaines, en occupant l'existant.

3.8 Entre 1972 et 1980

C'est la période d'application du quadriennal 70/73, qui avait ouvert les portes au processus rapide d'industrialisation et d'urbanisation, le nombre de la population augmenta à une élévation du taux de croissance démographique engendrant alors une croissance étonnante de la ville. Ceci a engendré l'augmentation des besoins en logement. Mais la priorité accordée à l'industrialisation fut au dépend des transports, télécommunications, logements et leurs infrastructures d'accompagnement.

A partir de 1972, on assiste à un élargissement du périmètre urbain de la ville, dont les limites sont généralement déterminées en fonction des obstacles naturels (Oueds, escarpement...etc.). L'élargissement du périmètre bâti est par le plan de zoning (programme des ZHUN et leurs infrastructures d'accompagnement).

3.9 Entre 1980 et 1995

Suite au tremblement de terre de 1980, qui a bouleversé la région d'El Asnam (Chlef), le développement du périmètre urbain fut bloqué, et des cités de recasement préfabriquées furent introduites dans la ville, indépendamment des perspectives du PUD. Elle aussi déstructurées et présentant une rupture avec l'existant.

Durant la décennie noire qu'a connu l'Algérie, l'exode vers la ville s'accroît encore une fois, il est caractérisé par la création de nouveaux établissements, non pas sous formes de ZHUN, mais d'une manière illicite. Ces établissements se développent peu à peu sur les limites du périmètre urbain, et notamment dans la périphérie du Vieux Ténès, qui lui perdit la quasi-totalité de sa muraille, ses tours et ses portes. Après la décennie noire, le tronçon n'a pas bénéficié d'aucune amélioration ou réhabilitation, sauf le revêtement de la place Rahba par le bitume et de la rue par le béton armé, dans les années 90 et dans le cadre des équipements de santé aux habitants, vieux Ténès a bénéficié d'un centre de santé qui a été implanté au milieu de la place du souk en arrêtant éventuellement l'activité commerciale de ce dernier.



Figure 15 tenes contemporaine. Source: auteur

4. Analyse typo morphologique du vieux Ténès

La ville de Ténès se compose de deux tissus différents : un tissu médiéval (le vieux Ténès) et un tissu colonial (le centre-ville actuel). dans notre recherche on va focaliser sur la partie médiévale la vieille ville de Ténès.

4.1 La délimitation du centre ancien

Le centre ancien est limité par une muraille qu'on trouve sa trace dans les parties nord ouest et sud.

Le centre ancien est délimité dans le pos comme suit :

Dans la partie sud on trouve la rivière de oued Allala, dans le nord des terrains vide, dans l'est la coline de quasar. et enfin dans l'ouest par la nouvelle extension.



Figure 16 délimitation du vieux tenes source: ppsmvss

4.2 La trame urbaine et le système des varies

Le vieux Ténès était une comme chaque médina arabo musulmane structuré autour de trois pôles important : le pole militaire « BORJ EL GHOULA » ou la citadelle (qui se trouve actuellement en ruine).pôle économique « la place de ESSOUK » et pole religieux « la mosquée de SIDI MAIZA ».

La trame urbaine structurante du centre ancien du vieux Ténès est une trame vernaculaire qui respecte la hiérarchisation de l'espace en passant du public « la rue » au semi public « derb ». Semi privé « skifa » et au privé « l'impact ».

On peut distinguer deux parcours structurant et qui relient le nord de noyaux historique au sud et l'est à l'ouest : le parcours Est-Ouest reliant Bâb el Bahr à la mosquée de Sidi Maizza, et passant par la place Rahba et la mosquée de Lalla Aziza, et le parcours Nord-Sud reliant Bâb el Khoukha à Bâb el Kabla, et passant par la Mosquée de Lalla Aziza, la place Rahba, la Mosquée de Belabbas, Hammam, le centre de Santé, l'Ecole des fille.

La direction des voie est ruelle de l'ensemble répond à la loi de la nature du sol, elle suit la topographie du terrain pour faciliter l'écoulement des eaux de ruissellement, la largeur des voie se varie entre 2.5m et 3.00 m pour les parcours principaux et 1.5 m pour les parcours secondaires.

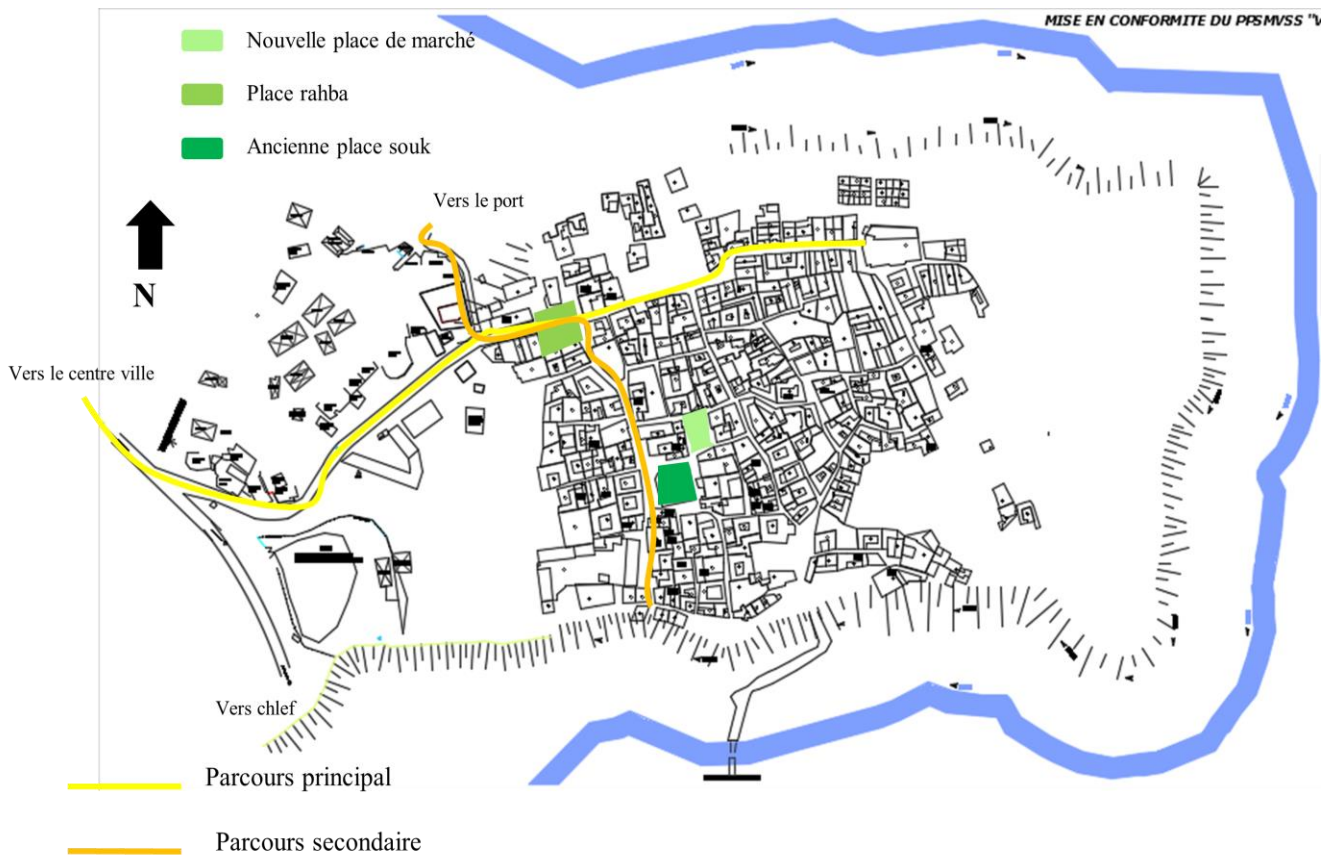

Figure 17 les axes structurant ppsmvss traité par l'auteur

4.3 Les places publiques

Les places publiques se sont des espaces importants dans le tissu ancien car elles représentent des espaces de convergence et de rencontre public. Une place publique peut avoir une vocation et une fonction signifiante ou elle peut être uniquement un espace central d'interaction social. Le vieux Ténès se caractérise par la présence de trois places publique principale dont une a disparu aujourd'hui:

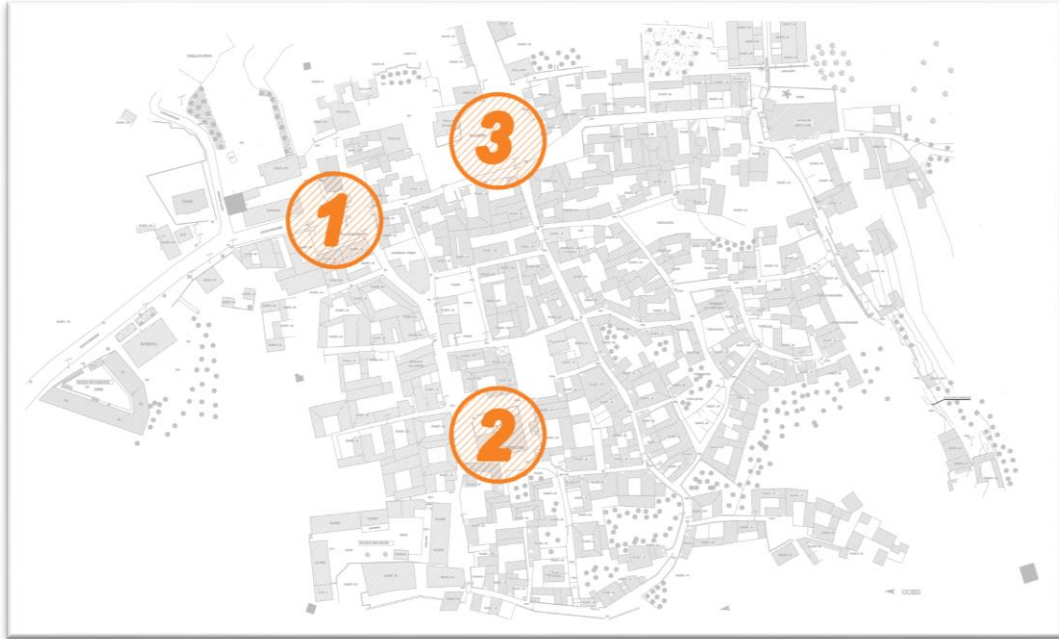

Figure 18 les place publiques, ppsmvss traité par l'auteur

1. **La place ERRAHBA :** espace public qui se trouve à l'intersection des deux parcours principaux. elle est au nord de l'ensemble auprès de l'entrée de la ville. C'Est une petite placette de 30 m sur 20 m accessible de BAB EL BHAR .son emplacement lui permet de jouer un rôle important dans la composition de la médina elle est un endroit de regroupement et de rencontre des habitant elle a un caractère commercial de 1ere nécessité avec la présence de quelque cafeteria que les habitant là la région fréquente quotidiennement.



Figure 19 la place errahba prise par l'auteur un vendredi en janvier 2020

2. **La place du marché (place de ESSOUK)** : principalement la place se trouvait à la place de centre de santé pas très loin de l'école des filles. Mais après l'indépendance le souk a été remplacé par un centre de santé et déplacé dans un îlot juste à côté et l'occuper comme un marché hebdomadaire. qui reste durant le reste des jours un îlot vide.



Figure 20 place marche actuel prise par l'auteur en janvier 2020

3. **La nouvelle place du marché :**

C'est une nouvelle place qui n'existait pas à l'époque ancien et qui a pris la localisation d'une ancienne école coranique détruite du au tremblement de terre. Cette place est un îlot vide entourée des petites boutiques, magasin et marchand qui vendent leur marchandise dans leurs véhicules, des marchandises de 1ere nécessité c'est en quelque sorte la suite de la PLACE ERRAHBA qui ne se trouve pas très loin de cette dernière



Figure 21 nouvelle place du marché. Source : auteur

4.4 Les remparts et les portes

Le centre ancien du vieux Ténès était autre fois un fermer et fortifier comme chaque centre ancien à l'époque médiévale. la médina était entourée d'une enceinte percée par des portes et des tours de surveillance et de défense nommée EL BORJ.

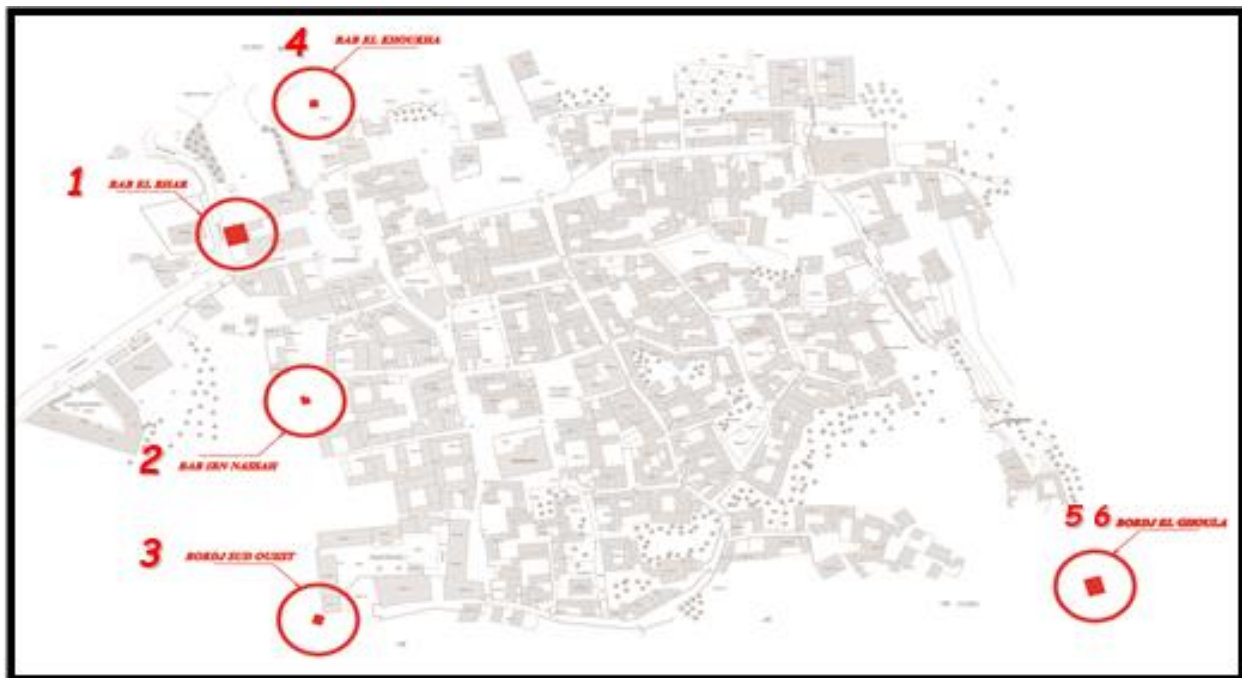

Figure 22 les portes de la muraille du vieux tenes .source: ppsmvss traité par l'auteur

Parmi ces portes :

1. **BAB EL BHAR** : cette porte est située au nord-ouest de l'ensemble sur la partie de l'enceinte qui existe toujours. Elle était l'entrée principale de la ville à l'époque ensuite elle a été transformée en tour de surveillance durant la période française car elle possède une position stratégique non seulement par rapport à la ville elle-même mais aussi elle permet de surveiller la côte maritime et le port. Cette tour a trois portes arquées. Elle a une hauteur de 13.5 m et une base carrée de 8 m environ. Elle est faite en pierre et brique pleine. L'épaisseur des murs varie entre 2.10 m et 1.20 m.
2. **BAB IBN NASIH** : ou « Bâb Erraman » elle est située dans la partie ouest de la ville elle se trouve en état de dégradation très avancé. Elle mesure 9 m X 6 m.
3. **BAB EL QUABLA** : elle est nommée ainsi car elle se trouve dans la direction de la Mecque dans la partie sud est de la médina elle est actuellement en état de vétusté et sous les ruines de la muraille. Elle mesurait 6 m X 3,50 m.
4. **BAB KHOUIKHA** : elle est située derrière la mosquée de LALA AZIZA dans la partie nord de l'enceinte de la ville. aujourd'hui elle se trouve en état de dégradation très avancé. El Bakri lui consacre un paragraphe : « ...à l'est, la porte El Khoukha, les gens sortent par

cette porte pour aller vers la source connue sous le nom de Ain Abdeslam dont l'eau est fraîche... »⁴⁵

5. BORJ EL GHOULA : un des quatre bordj de la citadelle qui se trouve à l'est sud de la ville dans la partie des jardins. tour de 7,30 m X 5,85 m c'est une tour a deux porte. Elle se retrouve aujourd'hui en état de dégradation.
6. La citadelle avait trois autres bordj d'après les livres d'histoire mais qu'on trouve plus leurs traces.

4.5 Les éléments structurants

Le vieux Ténès a une vocation résidentielle par dominance de l'habitat, c'est le cas de la majorité des ensembles ancien datant de la même époque. On remarque la présence de quelque équipement de proximité dont on site les mosquées et hammam, un centre de santé et deux écoles primaire.



Figure 23les équipements structurants du vieux tenes. Source : Ppsmvss traité par l'auteur

⁴⁵ بن نعمان إسماعيل، مدينة تنس. دراسة تاريخية وأثرية وعمرانية (3-13 هـ / 9-19 م)، أطروحة لنيل شهادة الدكتوراه، معهد الآثار، 2006-2007، ص.117.

a. Les hammams

Dans le vieux Ténès il y'a deux hammam le 1^{er} se trouve à l'entrée de la ville collé a BAB EL BHAR Dou il obtient son nom, il est n'est plus fonctionnelle depuis 2014 aujourd'hui sa chambre chaude sert au commerçant de la zone comme un espace de stockage.

Le deuxième hammam se trouve à environ 100 mètres de la place Rahba vers l'axe menant à l'école des filles .il est en état vétuste.

b. Les mosquées

Mosquée de SIDI MAIZA (Sid Ahmed boumaza) : Elle se trouve dans la partie haute de la ville la partie nord-est .elle date du IX siècle d'après EL BAKRI et MARCAIS et Berque⁴⁶

Le plan de la mosquée est un plan rectangulaire avec une salle de prière hypostyle de 390 m², cinq nefs parallèles au mur de la qibla et 11 traverses régulières, l'entrée principale se fait depuis la façade ouest surélevée par des escaliers pour rattraper le niveau du terrain. Elle a deux autres accès secondaire dans la partie sud.

La mosquée a deux mihrabs le plus ancien au plan polygonal. Le minaret de la mosquée est situé dans l'angle nord avec une hauteur de 16 m. au près du minaret se trouve une coupole octogonale avec une porte arqué c'est la tombe de SIDI MAAMAR un homme sage de la région. La mosquée a une cours irrégulière avec un puits et une salle d'ablutions. On remarque la présence de deux tombe un est anonyme et l'autre est celui de la femme de sidi Maizza. La mosquée de sidi Maizza a subi plusieurs transformation après son endommagement du eu deux tremblement de terre et la dégradation.

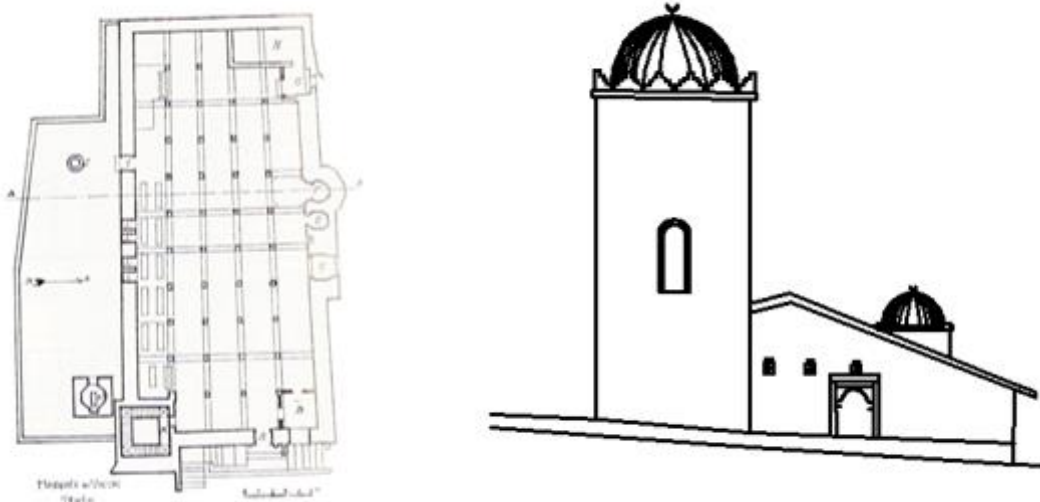

Figure 24 plan et coupe mosquée de sidi Maizza. Source: el kebri

⁴⁶ البكري أبو عبيد، المغرب في ذكر بلاد إفريقية والمغرب، بغداد، ص. 61

Mosquée de SIDI BELABBAS : (Omar Ben Khattab)

Cette mosquée est aussi ancienne que la mosquée Sidi Maizza, elle date du 10e siècle, et se caractérise par ses dimensions modestes par rapport la mosquée précédente.

Elle n'a pas subi de grandes transformations. Le Riwaq est repris dans cette mosquée, il s'annonce sur la rue, il est couvert par une terrasse traditionnelle couverte par une toiture en tuile. Le Riwaq distribue trois espaces : la salle d'ablution, la salle de prière et la salle de cours.

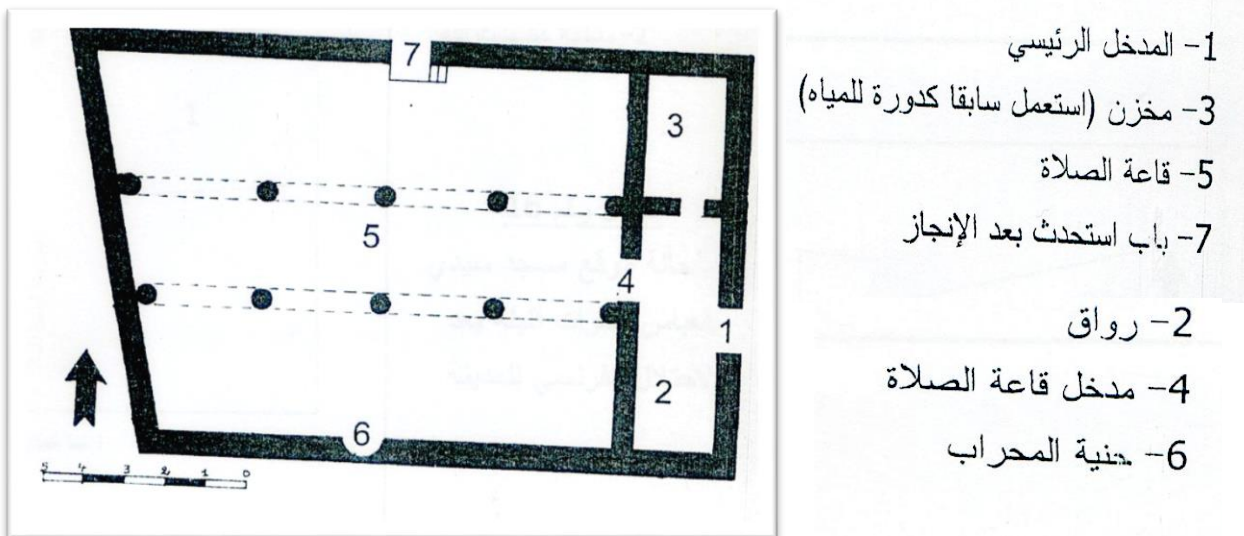

Figure 25 plan de Sid belabbas. source : livre el bakri

La salle de prière mesure 10.5 x 11m est composée de trois nefs et quatre travées, les nefs parallèles au mur de la qibla, sont séparées par deux colonnes, supportant des arcades de formes brisée mais pas outrepassée. Les nefs et les murs périphériques supportent la toiture à double pente.

La mosquée de LALA AZIZA : La mosquée est implantée à côté de la place Rahba et en face de la porte Bâb El Bhar, elle constitue le lieu d'intersection de deux parcours matrices. Elle existe depuis la période médiévale comme une salle de prière. Elle aurait subi des transformations pendant la période Ottomane. Lorsque le bacha d'Alger a envoyé sa fille AZZIZA à Ténès pour apprendre des hommes sages de la région. La mosquée est caractérisée par le plan rectangulaire de 14.5m x 8m et le toit terrasse, des arcades brisées.

On pénètre la salle des prières par une porte située dans l'angle nord-est dont l'ouverture atteint 1,20 m et couverte d'un arc semi-circulaire. L'espace interne de la salle des prières est divisé en trois nefs. Six

piliers et six pilastres soutiennent trois rangées d'arcades faisant face au mur de la qibla. La niche de mihrab est bien centrée dans l'axe de la nef centrale, d'une hauteur de 2,05m, sa largeur et sa profondeur atteignent chacune 1 m

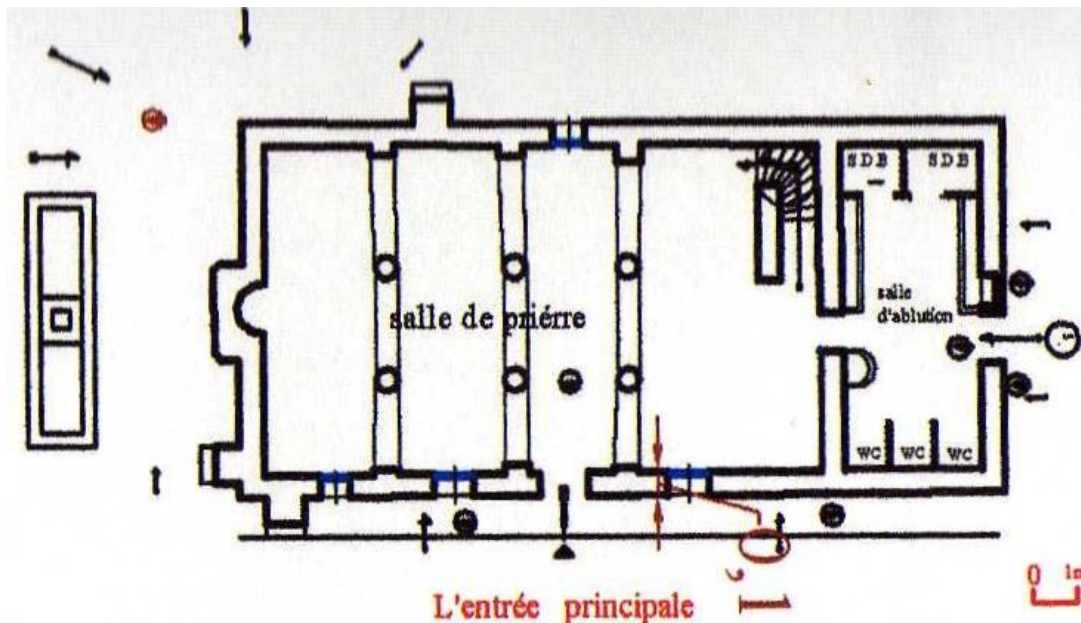

Figure 26 plan mosquée lala azziza

La mosquée LALA RACHDI : Située à l'intérieure de la ville, à 50 mètre de la place el Rahba .elle est sans valeur d'usage à cause de son état de dégradation et d'abondant.

La mosquée de SIDI BEN AISSA : La mosquée sidi Ben Aissa se situe dans la partie Est de la médina avec une forme irrégulière, elle est transformée en maison d'habitation.

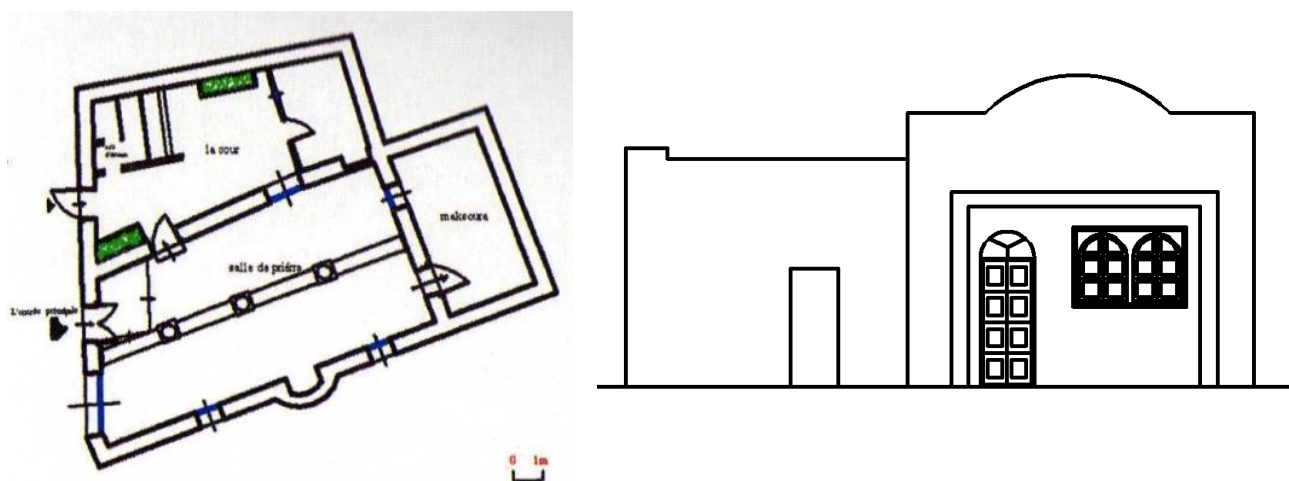

Figure 27 plan de mosquée de sidi ben Aissa

c. Les écoles

Ecole des filles : une construction française elle se trouve à l'extrémité sud-ouest de la ville.

Ecole des garçons : cette école se trouve à l'entrée de la ville avec une architecture attirante qui date de la période française, elle a été construite pour être une église ensuite après l'indépendance elle a été transformée en école primaire des garçons.

d. Le centre de santé

Une nouvelle structure datant de l'époque contemporaine. Qui a pris la place de l'ancien marché. Elle s'étale sur une superficie de 30mètre sur 30mètre avec un seul niveau entouré d'un mur de clôture.

e. La poste

Une nouvelle construction qui se trouve hors secteur sauvegardé à l'entrée de la ville juste à côté de BAB EL BHAR sur la voie qui emmène vers le port.

4.6 Les habitations

Le vieux Ténès est un tissu arabo-musulman qui se caractérise par ces constructions à caractère introvertie pour l'habitation qui ont gardé leur aspect original. Le reste des habitations ont soit subi des transformations soit rasées pour construire à leur places des nouvelles maisons contemporaines

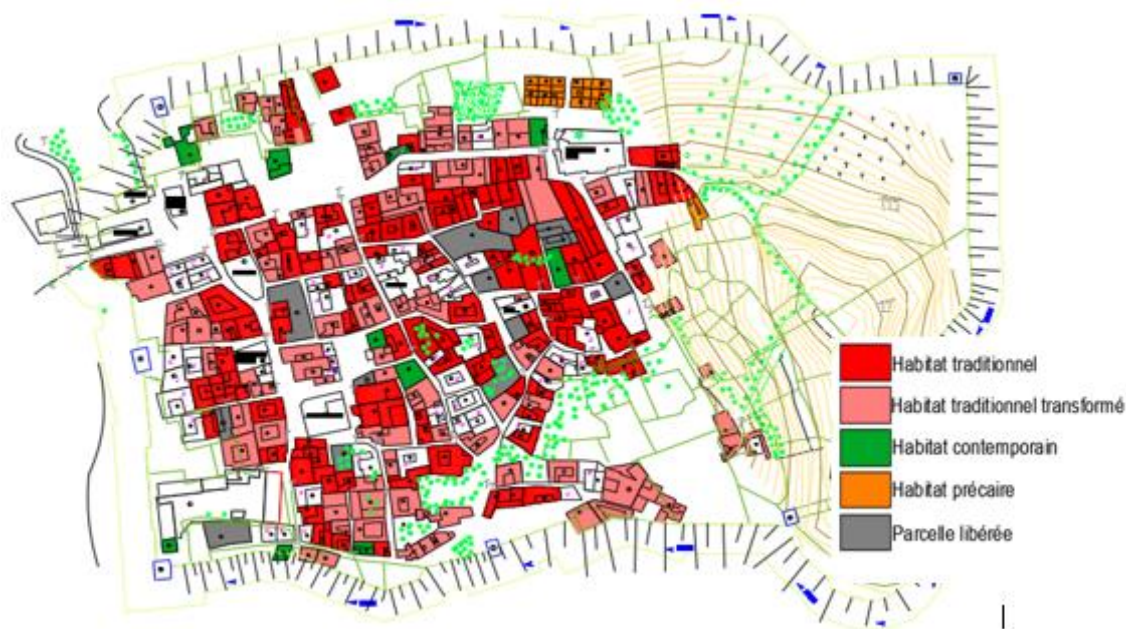

Figure 28 type d'habitat au vieux tenes. Source: ppsmvss









Pour le secteur sauvegarder on remarque que la majorité des habitations ont gardé le caché médiévale qui est la maison a patio. Le gabarit se varie entre rez de chausse pour les maison traditionnelle et r+1 ou r+2 pour la maison transformée.

5. Diagnostique urbain du vieux Ténès

Le vieux tenes est un ancien tissu qui malgré sa richesse est potentialité patrimoniale connait plusieurs problèmes qui causent le dysfonctionnement urbain de l'ensemble et qui peut jouer un rôle important dans la perte et la détérioration de ces biens identitaires. Le dysfonctionnement commence dès l'entrée de la ville qui manque de caractère proportionnel à l'importance de l'ensemble urbain, a ce stade en remarque la présence d'un nombre important d'habitas précaires qui nuit à l'image de la ville et a la continuité paysagère .le même phénomène se manifeste sur les périphéries est et sud.

La médina maque aussi de centralité et d'espace de convergence avec une valeur historique ou un élément de repère spécial pour les habitants de centre historique les deux espace qui sont sensé jouer ce rôle se trouve soit vide et en constante dégradation comme le cas de la place du nouveau marché soit il sont transformer a un lieu de stationnement et de commerce non formelle et qui de son tour remet en cause la valeur de cette centralité fonctionnelle cas de la place Rahba. On note aussi la Présence d'une nouvelle construction qui prend la place d'un espace socio commercial très important pour les habitant locaux et qui a une valeur historique (ancienne place de souk) cette structure doit être relocalisé hors secteur sauvegarder. Sans oublier de mentionner l'état de dégradation du cadre bâti que soit habitat ou équipements avec la présence de plusieurs friche urbaine qui reflet la Paupérisation de centre historique. Ainsi que la monofunctionalité du centre ancien qui manque d'attractivité touristique à cause de son potentiel historique non exploité et marginalisé.

DIAGNOSTIQUE

-  manque de centralité
-  Entrée sans caractère
-  Stationnement informel
-  Habitat informel
-  Problème fonctionnel
-  Problème environnemental
-  Perspective non exploitée
-  Dégradation du patrimoine bâti

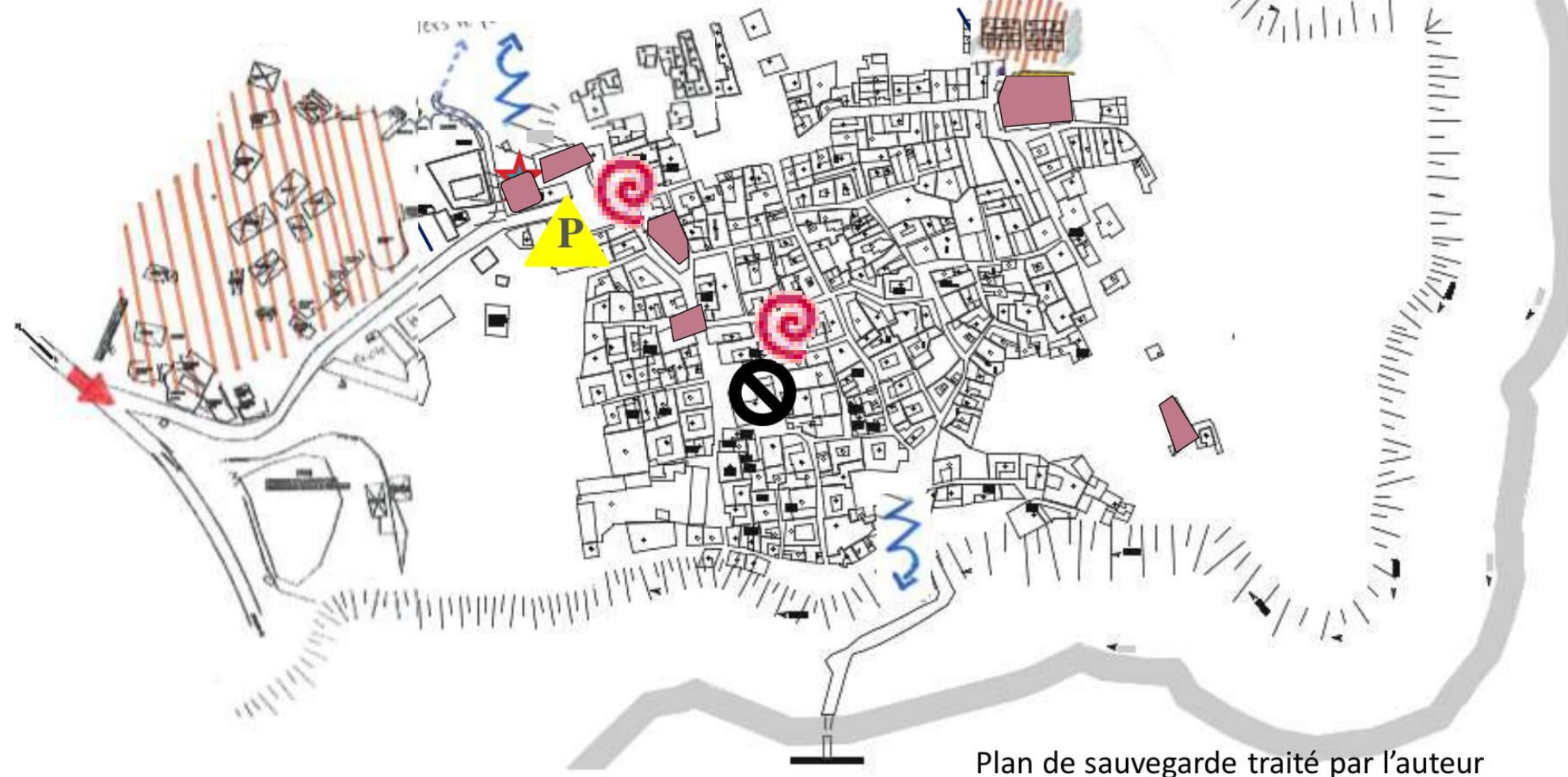

Figure 29 diagnostique urbain du vieux tenes. Source: auteur

6. Stratégie d'intervention sur le vieux Ténès

Notre stratégie d'intervention est basée sur le freinage de la dégradation du centre historique et la revitalisation fonctionnelle des espaces abandonnés par les actions suivantes :

- l'Entretien des sites et monuments historiques y compris les mosquées et maisons traditionnelles.
- La Réhabilitation de la notion de centralité dans la place Errahba en faisant revivre la fonction sociale, par la création d'un espace de rencontre et d'échange public. L'aménagement de cette place et la reconstruction de jet d'eau qui se trouvait au centre à l'époque médiévale.
- La restauration de la porte de Bâb Bhar et Bordj el Ghoula et l'introduction d'équipement touristique pour améliorer leur attractivité vu qu'ils représentent le début et la fin de l'axe d'animation de la ville.
- La réhabilitation du Hammam de Bâb el Bhar et la récupération des espaces intérieurs privatisés par les commerçants
- la restauration des murs et remparts et des portes de la médina qui existent déjà et la restitution des parties manquantes.
- Mise à niveau de l'aménagement urbain (éclairage et mobiliers urbains) et de la gestion des déchets.
- L'aération du tissu urbain condensé, et qui nécessitant un dégagement des espaces à l'intérieur pour créer un recul auprès de la mosquée de Sidi Maizza.
- Le déplacement du centre de santé (une structure nouvelle qui n'est pas en harmonie avec le tissu médiéval et qui n'a aucun cachet architectural) pour le relocaliser hors secteur sauvegardé afin de récupérer la place de souk et créer un pôle commercial au profit des habitants.
- La délocalisation des boutiques commerciales non conformes qui se trouvent à la place Errahba et les intégrer dans le nouveau pôle projeté.
- La restructuration de l'entrée de la ville pour lui donner un caractère proportionnel à sa valeur.
- la projection d'une structure d'accueil à l'entrée de la ville et casser la monofonctionnalité du centre ancien

STRATEGIE D'INTERVENTION

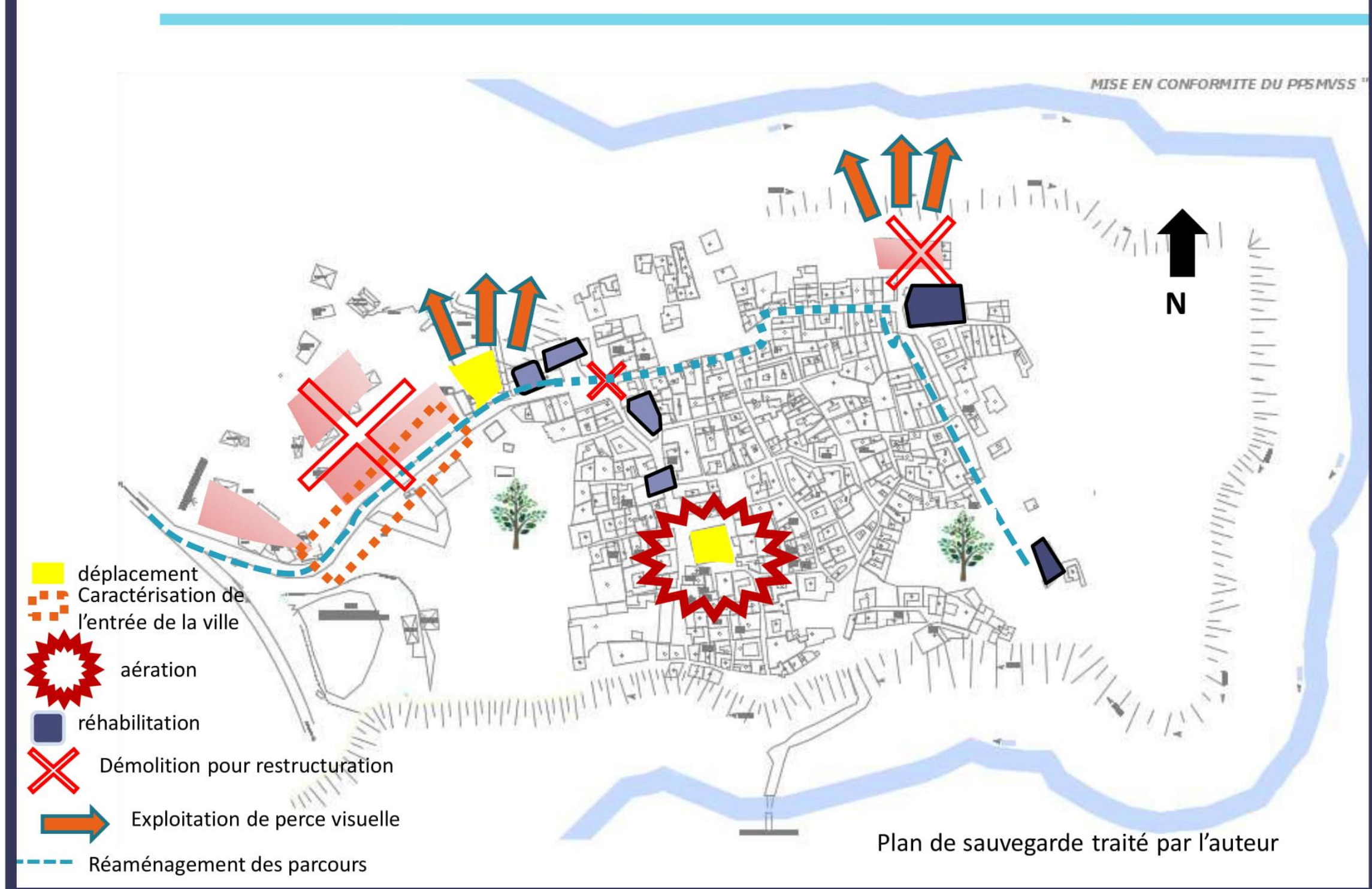

Figure 30 stratégie d'intervention urbaine. Source auteur

Dans le cadre de la revitalisation de noyau historique les stratégies d'intervention s'articuleront autour de : l'exploitation des deux place pour créer une centralité dans le tissu urbain .Pour que cette revitalisation réussisse il faut se baser sur un parcours animer passant par de la centralité historique et arrivant a un élément d'appel afin de garantir l'utilisation de ce parcours. Ce parcours peut être ponctué d'une fonction culturelle -Aménagement d'accès du parcours culturel en Utilisant Bâb el Bahar comme un élément D'appelle et de découverte avec l'implantation des panneaux illustrant le patrimoine existant.

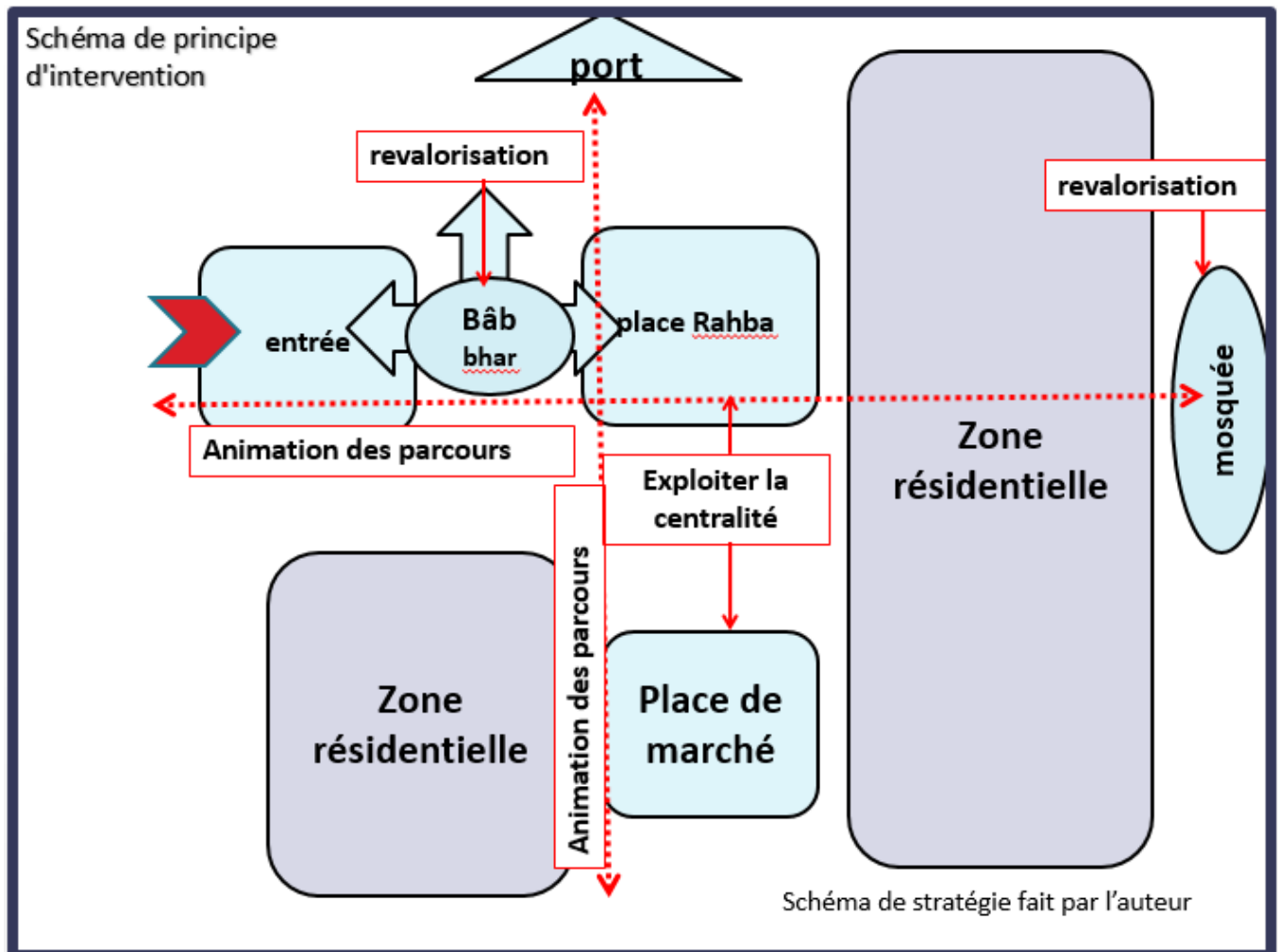

Figure 31 schema de strategie d'intervention urbaine. source: auteur

7. Programmation urbaine du vieux Ténès

L'objectif est de proposer un programme qui répondra aux exigences des habitants locaux de la région et attirer d'autres gens à venir découvrir les potentialités patrimoniales de la zone du VIEUX TENES donc le programme urbain proposé a pour but principal la revitalisation du noyau historique à travers l'animation culturelle et la variation fonctionnelle tout en préservant l'image de la ville et le paysage urbain patrimonial.

Tout d'abord on cherche à casser la mono-fonctionnalité par un programme multifonctionnel et améliorer les conditions d'habitabilité avec la réhabilitation des maisons et leur adaptation avec les commodités actuelles aussi fournir des postes de travail pour la population locale par le commerce tout ça à la faveur des locaux. Pour attirer le touriste et requalifier le vieux Ténès on doit aussi penser à restructurer l'accès de la ville et lui donner un caractère intéressant pour attirer les touristes à pénétrer la ville. Toujours dans le même contexte on insiste sur l'aménagement de deux parcours de caractère différent : le 1er est ouest culturel et le 2ème nord-sud commercial. et réaménager la place Errahba qui se trouve à l'intersection de ses deux axes afin de donner à la ville une centralité non seulement au caractère social mais aussi une centralité multifonctionnelle. Lier entre la place du souk et la place Errahba par l'aménagement de la rue Benmouna Mohamed.

Injecter des aires de jeux et de détente et des espaces verts pour aérer et rafraîchir le tissu urbain. et des aires de stationnement conformes et organisées

Et enfin, profiter le maximum de la potentialité paysagère et de la vue sur mer qui offre le site surtout dans la partie nord dans les nouvelles fonctions projetées.

Programmation urbaine

MISE EN CONFORMITE DU PPSMVSS

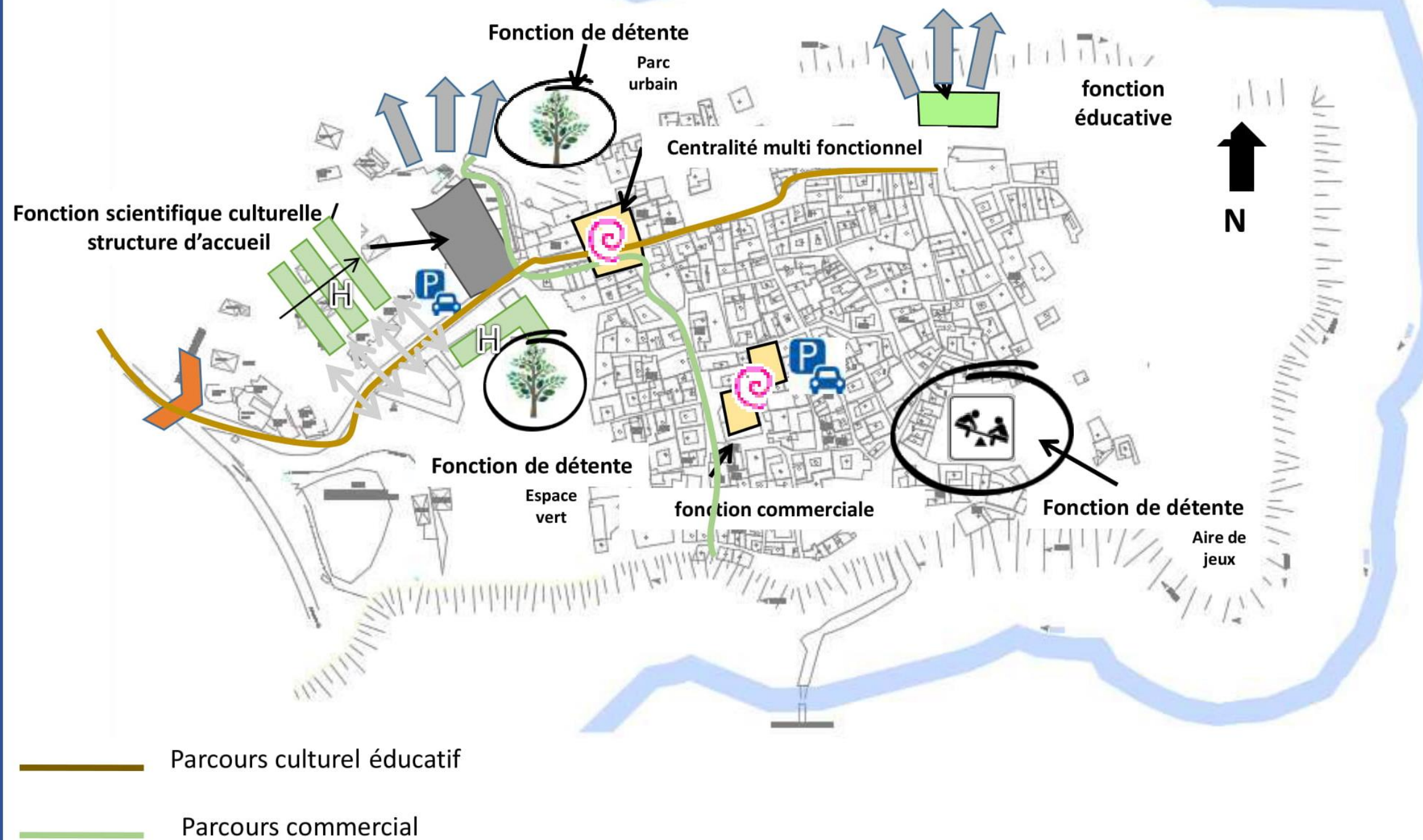

Figure 32 programmation urbaine. Source: auteur

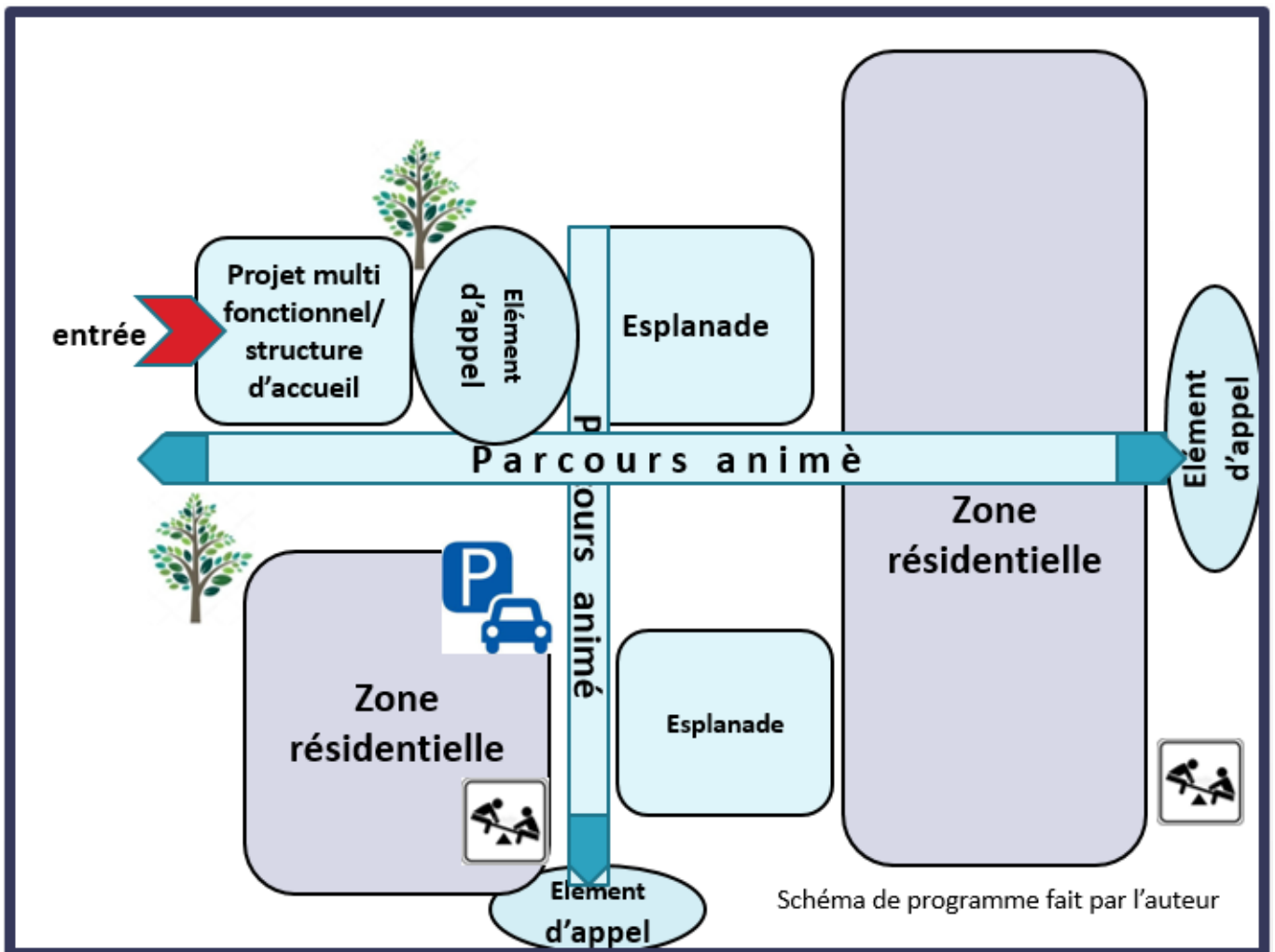

Figure 33 schémas de programme urbain. Source: auteur

Dans ce schéma on voit mieux le principe des parcours qui va non seulement réanimer la ville mais aussi donner une nouvelle image à la faveur de la zone .le parcours commence par La mise en valeur de l'entrée nord à travers la projection d'une fonction à caractère culturelle, scientifique et commerciale. Opter pour des fonctions culturelles qui visent à faire connaître notre patrimoine: fonction d'exposition, d'observation, d'exploitation et de consultation. Et se termine par un élément phare de la zone qui est la mosquée passant par plusieurs éléments signifiants de la ville

Là on a préféré mettre une coupe fonctionnelle schématique afin de montre hiérarchisation des fonctions et la cohérence et la continuité fonctionnelle des deux parcours le est ouest et le nord sud.

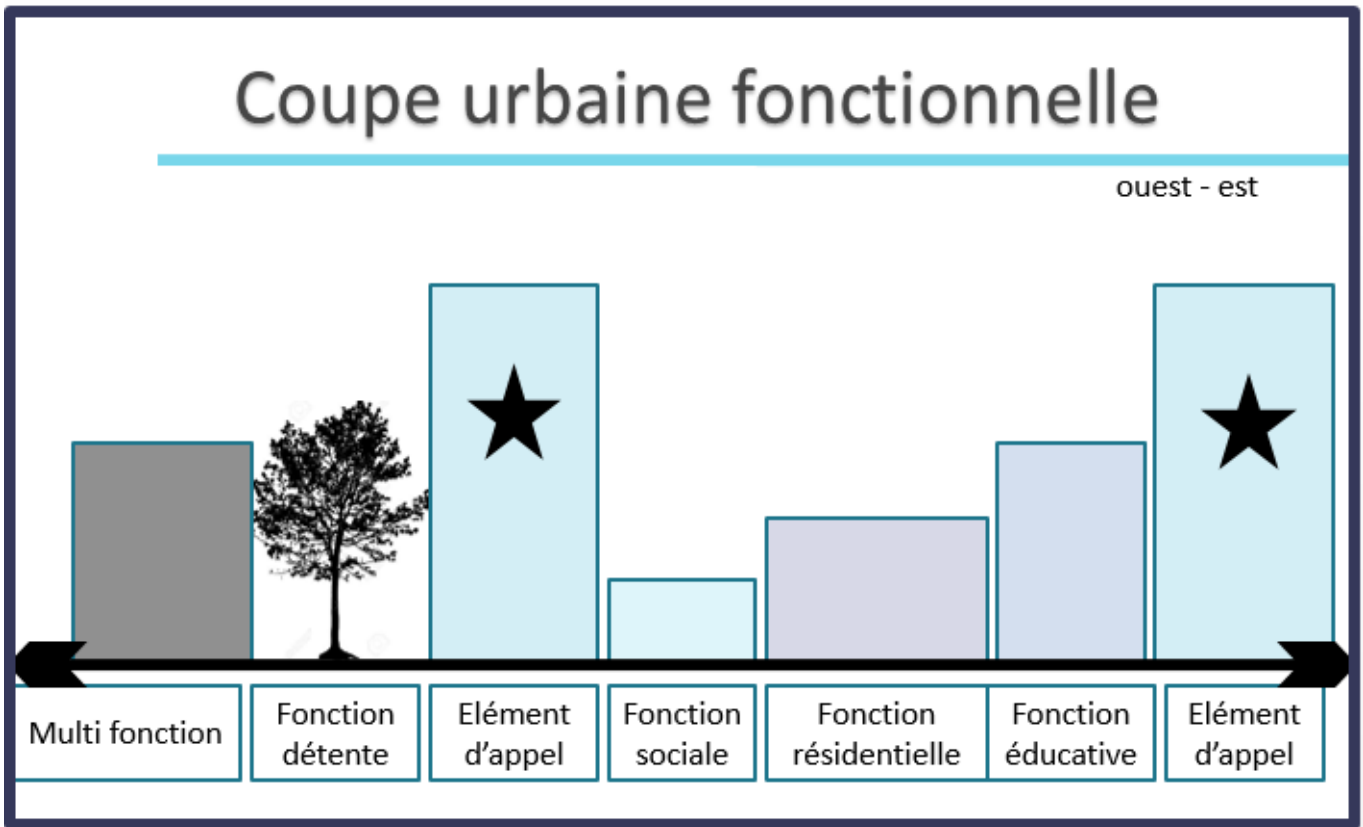

Figure 34 coupe urbaine est ouest. Source: auteur

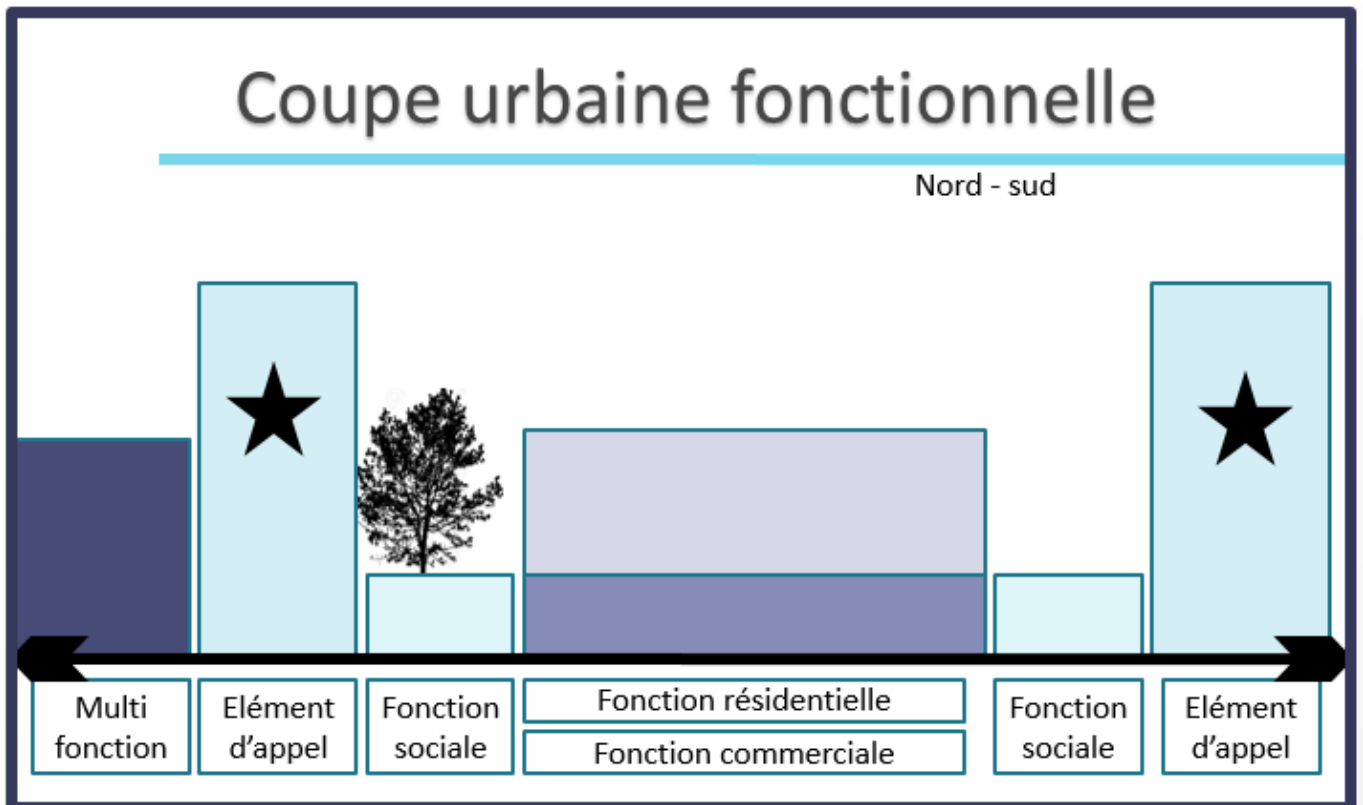

Figure 35 coupe urbaine nord sud. Source: auteur

8. Conclusion.

Après avoir fait une analyse urbaine du centre historique du vieux Ténès on a constaté que ce dernier possède plusieurs avantages que ça soit sa richesse en structure de permanences identitaires qui lui offre des potentialités touristique due à leur valeurs historiques et patrimoniale .mais vu l'état dont elle retrouvent aujourd'hui le vieux tenes dans son ensemble nécessite une urgente intervention afin d'assurer sa continuité . Dont on a opté pour une intervention profonde sur le tissu urbain et la résolution des problèmes notamment celle qui nuit à l'image de la ville.

Afin de mieux répondre à la problématique posé nous allons nous intéressons a l'accessibilité de la ville et aux abords de Bâb el Bhar.

Chapitre III: Approche contextuelle du fragment d'intervention

1. Introduction

Suivant notre problématique générale et d'après l'analyse urbaine de l'ensemble du centre historique le vieux Ténès ,on va s'intéresser dans ce chapitre a la partie de la problématique qui concerne les abords de BAB EL BHAR et l'entrée de la ville .on va analyser cette zone et ressortir les différentes contraintes et problématique relative à l'accessibilité du centre ancien afin d'arriver à obtenir une stratégie d'intervention spécifique et un programme relatif à la caractérisation de l'entrée de la ville .

2. Délimitation du fragment d'étude

Vu la topographie et la situation géographique du vieux Ténès qui se trouve implanté sur un promontoire rocheux délimité par des éléments générateurs naturelle qui sont : oued Allalah et le talus, ces derniers réduit la possibilité d'extension urbaine des partie nord, sud et Est, par contre la partie nord-ouest représente une possibilité d'extension.

Notre recherche va être sur cette partie qui représente aussi l'entrée de la ville cette porte urbaine et le début du parcours touristique qui relie la majorité des monuments et site historique du vieux Ténès.

Afin de pouvoir sortir les problèmes relative à cette extension on doit d'abord comprendre l'évolution historique et la logique de développement urbain de ce fragment de la médina.

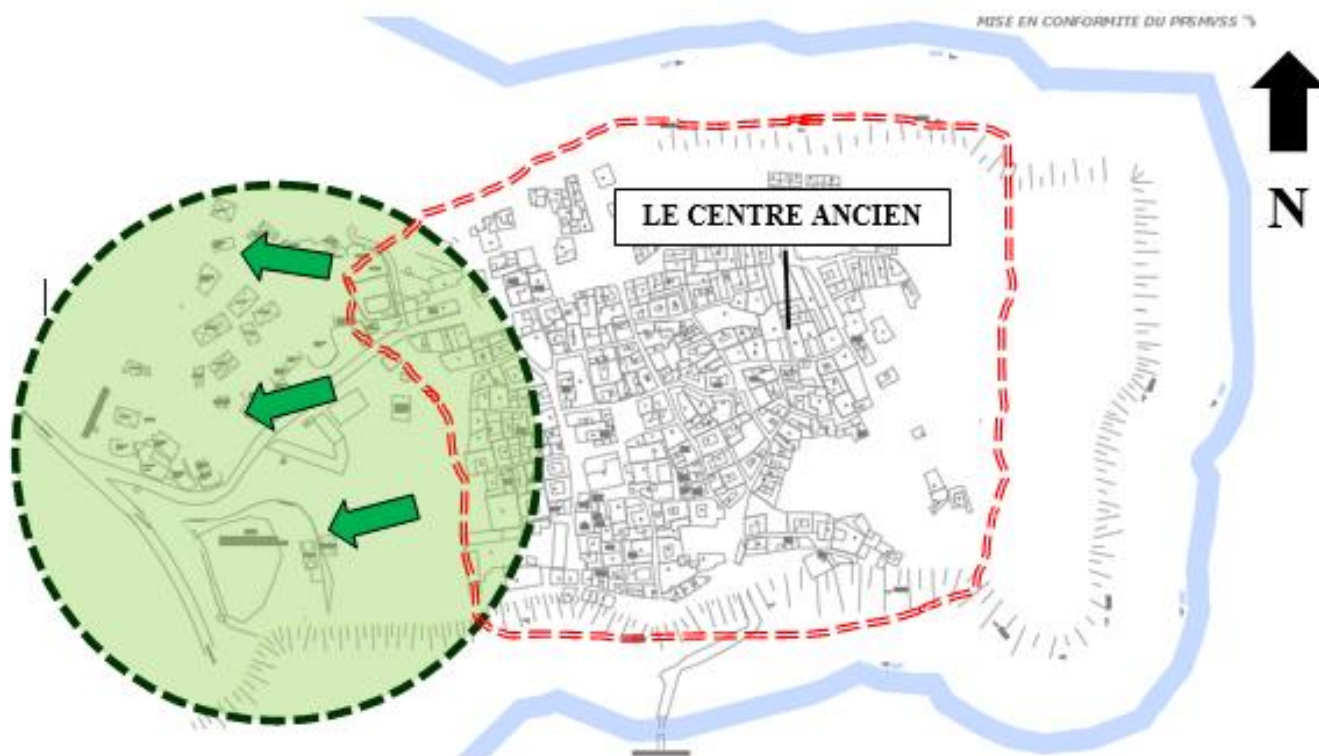

Figure 36 zone d'extension du centre ancien ppsmvss traité par l'auteur

3. Analyse urbaine et diagnostic du fragment d'étude

Afin de trouver les problèmes spécifiques au fragment d'étude nous allons faire une lecture urbaine comme suit :

3.1 Les éléments et les parcours structurants.

Le fragment d'étude choisi prend une partie du secteur sauvegardé et l'extension ouest de la Medina. Dans cette partie de la ville et d'après les anciennes cartes de la ville on a pu sortir les tracés de l'ancienne muraille ainsi que l'emplacement des anciennes portes de la médina comme suit :

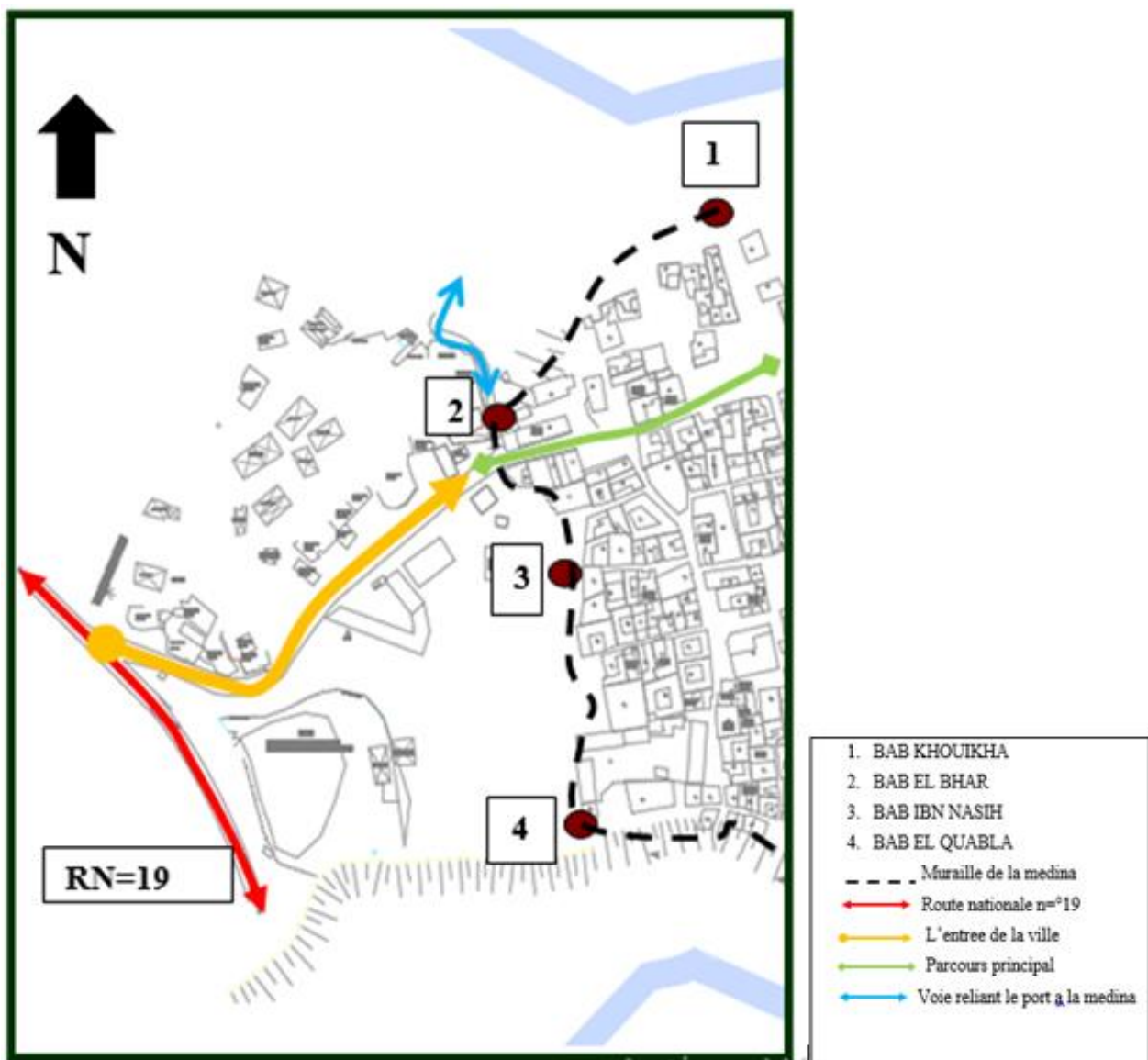

Figure 37 les voie et les portes dans le fragment d'étude. Source: auteur

3.2 Le développement de la morphologie du fragment

Les données historique du site d'intervention remonte à la période médiévale avant l'arrivée des français les limites de la zone était celle du mur de l'enceinte, la porte de BAB ELBHAR était la porte principale qui relie la ville arabo-musulmane à la ville romaine (le centre-ville actuel).

A l'arrivée des français la ville avait perdu la plus grande partie de sa muraille du au vandalisme, la guerre, et les tremblements de terre. Les français ont construit l'église (école des garçons actuellement) et un bloc d'habitat collectif juste à côté.

Après l'indépendance l'église a été transformé en école primaires des garçons .le bloc d'habitation a subi quelque transformation ainsi que l'édification du bureau de poste, et un lieu de vente des matériaux de construction qui se trouve au sud-ouest de l'école des garçons.

Le changement qui a eu le plus grand impact est celui de l'extension informel de l'habitat précaire sur tous les terrains à proximité de la poste.

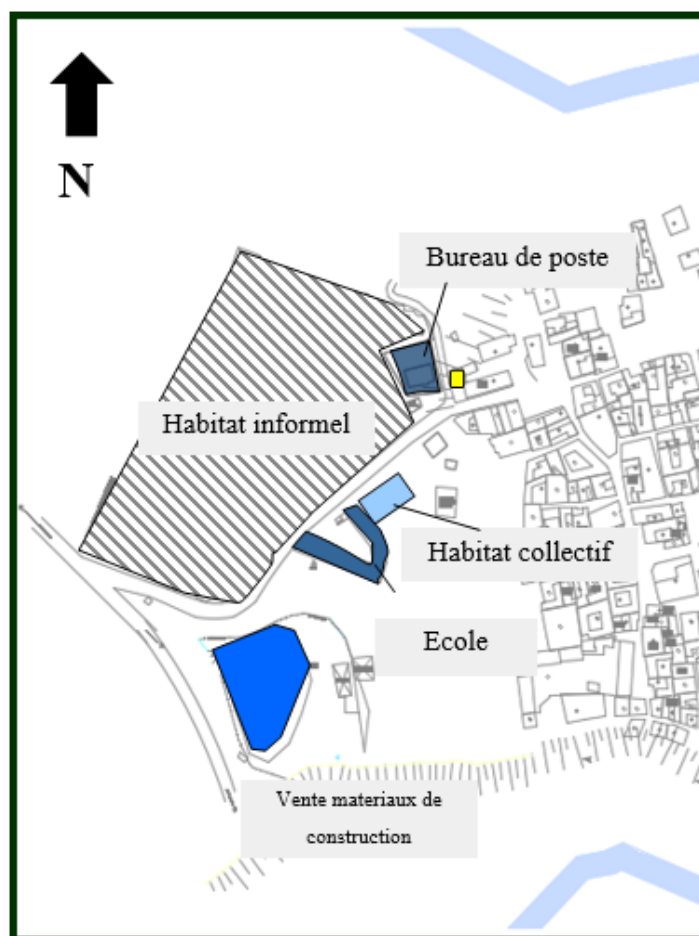

Figure 38 analyse de l'existant entrée du vieux tenes. Source: auteur

Les bâtisses du fragment sont d'une diversité relative à leur fonction et leur époque de construction. On trouve des bâtiments datant de l'époque médiévale comme les maisons traditionnelles qui se trouvent dans la partie intramuros. C'est des maisons à patio d'un seul niveau avec une typologie ressemblante à ce qui a été détaillé dans le premier chapitre dans la partie des maisons traditionnelles.

Hors secteur sauvegardé on trouve une autre typologie d'habitat qui est l'habitat contemporain illicite. Leur gabarit varie entre R+1 et R+2.

3.3 Les flux et l'accessibilité

Nous constatons que le système mécanique de la zone présente des problèmes de circulation mécanique ainsi que des problèmes de stationnement cela due à l'étroitesse du système viaire. On remarque aussi que l'entrée de la ville se trouve dans une déviation étroite de la voie nationale=°19 et qui n'a pas une importance proportionnelle à celle de l'ensemble urbain. Le flux piéton est concentré plus dans l'intérieur du tissu traditionnel

3.4 Synthèse du diagnostique

Après cette analyse urbaine du fragment d'étude voici les principales contraintes de ce dernier :

- Entrée de la ville étroite et illisible qui n'incite pas les gens à découvrir le vieux Ténès
- Les voies sont étroites et encombrées de stationnement non structuré (informel) et insuffisant qui engendre l'embouteillage surtout que c'est la seule entrée qui relie l'ancien noyau à la route nationale.
- Absence des équipements de proximité de fonction hors éducative et sanitaire (vu la présence des écoles et le centre de santé ainsi que la poste)
- Absence des équipements de loisir, sport et des équipements culturels.
- La dominance de l'habitat illicite sur la périphérie de secteur sauvegardé brise la continuité paysagère et urbaine et nuit à l'image de l'ensemble urbain.
- La présence des friches urbaines (ruines) comme potentialité non exploitée
- Le manque des aires de jeux et des espaces verts.
- La position du bureau de poste dans les abords d'un monument tel que BAB ELBHAR reflète une rupture fonctionnelle et une mauvaise articulation entre l'intra et l'extramuros.
- La construction dans les abords de BAB ELBHAR cause aussi une mauvaise visibilité de ce dernier et le cache.

4. Analyse thématique

Dans le but de répondre à ce diagnostic par une stratégie d'intervention, nous allons voir deux exemples thématiques.

4.1 Exemple 1 : la reconversion d'une friche ferroviaire en une nouvelle centralité.

Ce projet avise à confirmer l'attractivité de la ville de Béthune, pas de calais, France. C'est une ville à caractère culturelle qui regroupe plusieurs commerces mais qui se trouve en retrait par rapport à la ville qui l'entoure pour des raisons de mal exploitation des friches urbaines à la périphérie et à l'entrée de la ville.



Figure 39 situation géographique du Béthune source : www.google.fr

Objectif :

- Renforcer son attractivité commerciale
- Améliorer la qualité de la vie urbaine
- Améliorer le paysage urbain
- Désenclaver le quartier
- Accroître la lisibilité du quartier (la trame viaire _ la trame verte)
- Favoriser la mixité sociale
- Renforcer les services à la population



Figure 40 Béthune Nicolas Michelin transforme la friche Testut en éco quartier. Source : le moniteur.com

Les actions :

Thématique	Intervention
<ul style="list-style-type: none"> • Création d'une centralité végétale au cœur du quartier • Introduction des nouvelles fonctions à la ville • Une centralité linéaire en mode doux • Orienter le projet urbain vers une nouvelle centralité 	<ul style="list-style-type: none"> • Un parc, une nouvelle avenue piétonne du projet à la ville • Création des nouveaux équipements d'hébergement et des parkings • Création d'un axe de traversée urbaine • L'aménagement des espaces publics

Conclusion :

Cet exemple nous a permis de voir que l'accessibilité pour un centre est primordiale dans le but de lui donner plus de dynamisme et de renforcer son attractivité. Une fois l'accessibilité devient lisible et fluide, tout création d'équipement structurant à l'intérieur du tissu devient possible et aura une bonne rentabilité du fait qu'on puisse se déplacer et accéder facilement aux lieux.

4.2 Exemple 2 : La requalification de l'entrées sud et nord de Magny-Cours

Le village de Magny-Cours se trouve dans le département français de la Nièvre , en région Bourgogne.



Figure 41 situation géographique de Magny cours France. Source: <http://francegeo.free.fr/ville>.

Dans le cadre du projet global de requalification des entrées Nord et Sud de la commune, l'ancienne station-service de Magny-Cours a été réhabilitée et reconvertie en équipement culturel multifonctionnel.



Figure 42 la station de magny_cours.source google.com

Objectif :

- Requalification urbaine de l'entrée de la ville
- Exploitation fonctionnelle du bâtiment existant et ces abords.
- Conserver le caractère vintage du bâtiment initial et développer la thématique historique de la RN7.



Figure 43 la station magny_cours.source: le journal du centre

Actions :

- Transformer le bâtiment existant en une salle de projection et une salle de réception avec une capacité d'accueil de 60 personnes
- L'aménagement de l'environnement extérieur de l'équipement par piste cyclable, et des parkings.
- L'aménagement paysager des abords du bâtiment par la création des aires de jeux et du pavage pour piéton ainsi que des bancs et des zones de repos.

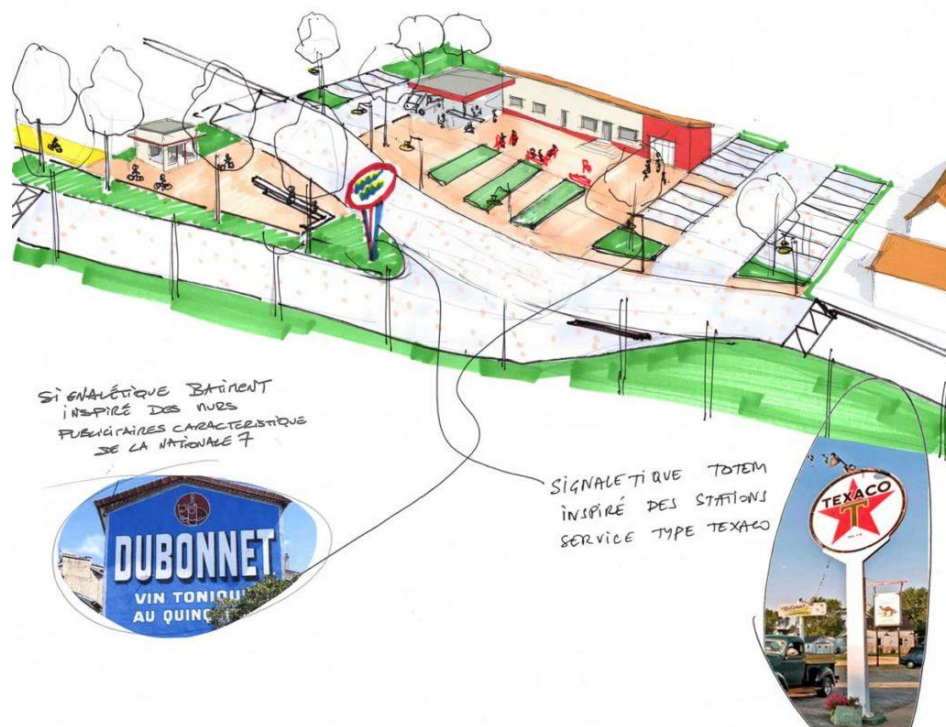

Figure 44 programmation urbaine de magny_cours.source: le journal du centre

4.3 Synthèse

Les exemples analysés se rapprochent fortement à notre champs d'intervention .le 1^{er} nous a orienter vers l'importance de la caractérisation de l'entrée de la ville .et l'impact de cette intervention sur l'ensemble urbain, que ça soit pour redynamiser ou réanimer le quartier, et relier les périphéries à l'intérieur du tissu urbain . Et enfin apporter la centralité aux abords de la ville. Le deuxième nous incite à ne pas négliger les abords du bâti et de créer une relation fonctionnelle entre l'intérieur et l'espace extérieur.et penser à utiliser des aménagements extérieur qui relevé la valeur du bâti.

5. Stratégie d'intervention

D'après l'analyse des exemples thématiques et le diagnostic établi sur le périmètre d'intervention et après avoir consulter les propositions du POS PDEAU et PPSMVSS on a établi la stratégie d'intervention suivante :

- Améliorer l'accessibilité mécanique et piétonne à l'entrée de la ville par l'élargissement des voies.
- Améliorer la lisibilité de l'espace et l'illustration du patrimoine existant dans la zone du vieux Tenes.
- La création d'un champ visuel à la faveur de BAB EL BHAR côté de la RN=°19 et depuis l'entrée de la ville.
- La restructuration de l'entrée de la ville par la démolition des habitats illicite et la création d'habitat intégré plus structuré et en harmonie avec l'ensemble urbain pour remplacer les maisons détruites.
- Le déplacement de bureau de poste dans le terrain en face près de bloc d'habitation afin de récupérer son emplacement.
- La création d'une aire de stationnement à l'entrée de la ville entre le bloc d'habitations et le bureau de poste projeté
- La création d'une relation entre l'ancien tissu et le nouveau tissu (entre l'intramuros et l'extramuros) par un jardin et une aire de détente afin d'assurer la continuité urbaine
- La création d'une relation entre le secteur sauvegardé et l'extension à travers BAB EL BHAR.
- La valorisation des structure de permanence par La projection d'une aire de détente aux abords de BAB ELBHAR dans la partie nord pour pouvoir valoriser le monument lui-même et le paysage qui l'entourent (la visibilité des jardin. la mer et le port.la création d'une continuité fonctionnelle entre la PLACE ERRAHBA et l'entrée de la ville par la projection d'une fonction social et commercial
- La projection d'une structure d'accueil et de tourisme pour encourager les visites et la découverte.

- Le freinage de la dégradation du cadre bâti des maisons traditionnelles, par l'entretien et la restauration.

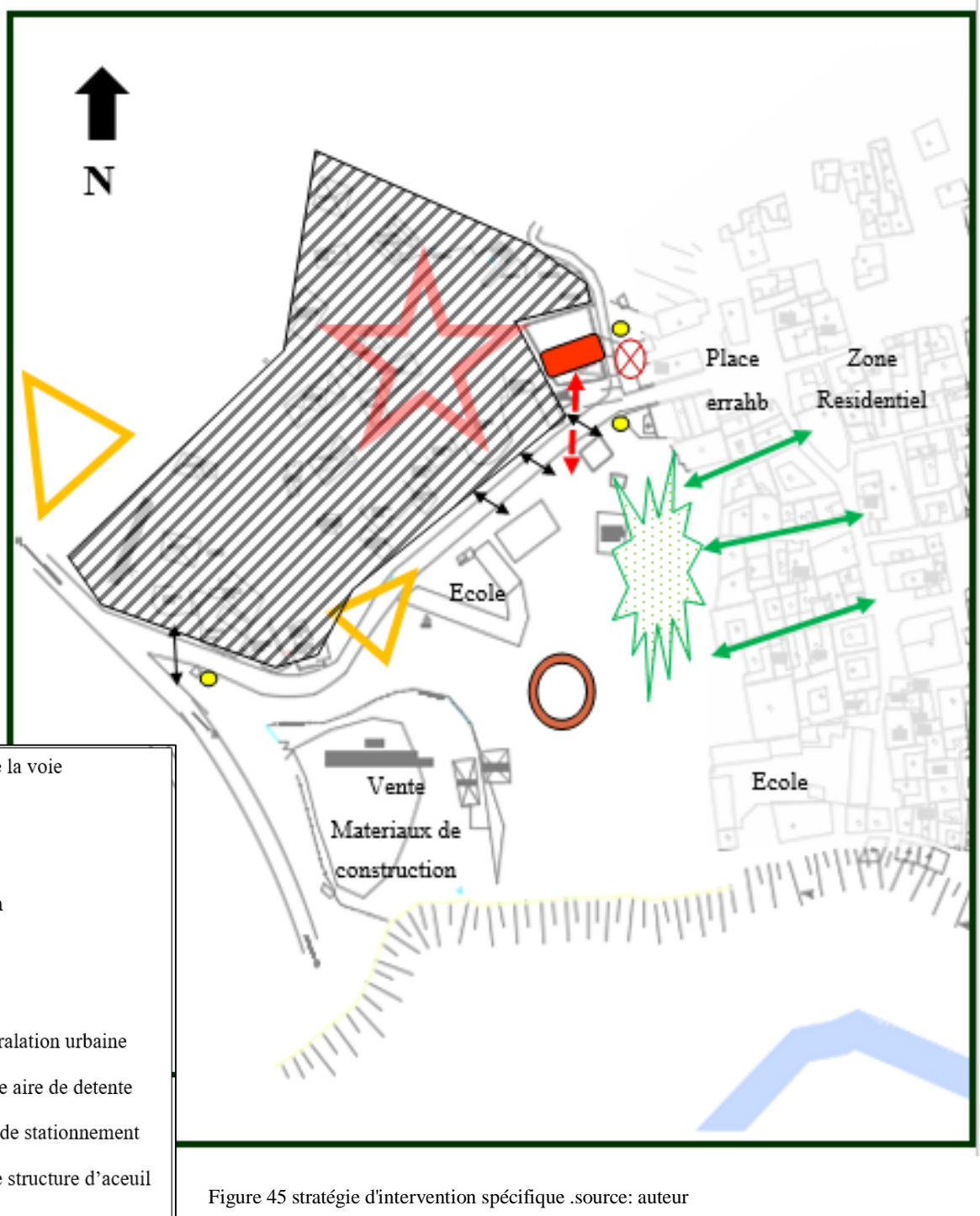

Figure 45 stratégie d'intervention spécifique .source: auteur

6. Programme de base

Afin de répondre aux exigences du secteur choisi et caractériser l'entrée de la ville du vieux Ténès nous allons développer un programme à caractère multifonctionnel. Cette proposition urbaine a pour objectif l'animation du quartier pour les habitants et les visiteurs tout en préservant l'image de la ville et le paysage urbain.

Pour que ce programme soit réussi on doit d'abord répondre aux questions suivantes :

Pour qui ?	<ul style="list-style-type: none"> • Les usagers : ce sont les habitants de la médina qui vont bénéficier principalement de ce programme ainsi que les visiteurs et les touristes • Les utilisateurs : les travailleurs, les artisans et les commerçants qui seront responsable de la gestion et qui seront à la possession d'un poste de travail (gestion, vente, enseignement, sécurité ... etc.
Pourquoi ?	<ul style="list-style-type: none"> • Animer le centre historique et lutter contre la paupérisation • Améliorer le cadre de vie de la population originaire du vieux tenes pour ne pas quitter les lieux à cause de la vétusté des constructions • Maitre en valeur la richesse patrimoniale du site • Améliorer l'attractivité touristique de la région du vieux tenes
Comment ?	<ul style="list-style-type: none"> • La zone d'intervention se trouve à l'entrée de la ville donc c'est une porte urbaine vers le vieux tenes qui va améliorer l'attractivité de ce dernier. la projection d'une structure d'accueil avec des fonctions cultural va présenter la région et sa richesse patrimoniale et culturelle. • La création de l'hébergement touristique dans un terrain près des éléments structurants de la région tel que BAB ELBHAR la PLACE ERRAHBA la mosquée de LALA AZZIZAetc. servira dans la mise en valeur de ces derniers et constituera le début d'un parcours touristique vers BORDJ EL GHOULA. • L'élargissement de l'entrée de la ville et l'illustration de patrimoine existant va jouer un rôle important dans l'attractivité touristique.

Et donc on a pu déduire les fonctions suivantes et les espaces qui leur conviennent et qui répondent aux besoins demandés :

La culture	loisir	commerce	social	hébergement	Educatif
Bibliothèque	Salle de jeux	Restaurant	Aire de détente	Hébergement touristique	Crèche
Médiathèque	Salle de sport	Cafeteria	Espace vert	Habitat intégré	
Exposition	Aire de jeux	Boutique magasin			
Salle polyvalente					

7. Conclusion.

Dans ce chapitre on a choisi le fragment de l'entrée de la ville du vieux Ténès, on a présenté le fragment et sa morphogénèse ainsi que les problèmes relatifs à cette extension de la médina et enfin on a pu sortir avec un programme urbain qui répondra à la problématique principale et qui concerne la caractérisation de l'entrée de l'ensemble urbain.

**Chapitre IV Approche conceptuelle du projet
architectural**

1. Introduction

Un projet architectural est un résultat d'une réflexion cohérente basée sur des principes et des concepts théoriques fondés sur une logique. Dans ce chapitre nous allons apporter une réponse architecturale à notre problématique spécifique passant par une analyse du site et de l'environnement immédiat afin de faire sortir les principes générateurs et le parti architectural du projet. Ensuite nous allons apporter une réponse architecturale à la problématique posée faire des descriptions fonctionnelles, structurelles et techniques des espaces intérieures et extérieures.

2. L'analyse du site

L'objectif d'une analyse du site est de mieux connaître le contexte géographique et les spécifications du terrain d'implantation afin de pouvoir dégager les potentialités et les atouts du site et mieux s'intégrer avec l'assiette du projet.

2.1 Situation géographique et délimitations du terrain

Le terrain d'intervention se situe à l'entrée de la ville du vieux Ténès .il occupe une position charnière entre le centre ancien et la nouvelle périphérie (extension urbaine sud-ouest). Le terrain se trouve à proximité des abords de la muraille de la médina et de Bâb el Bhar

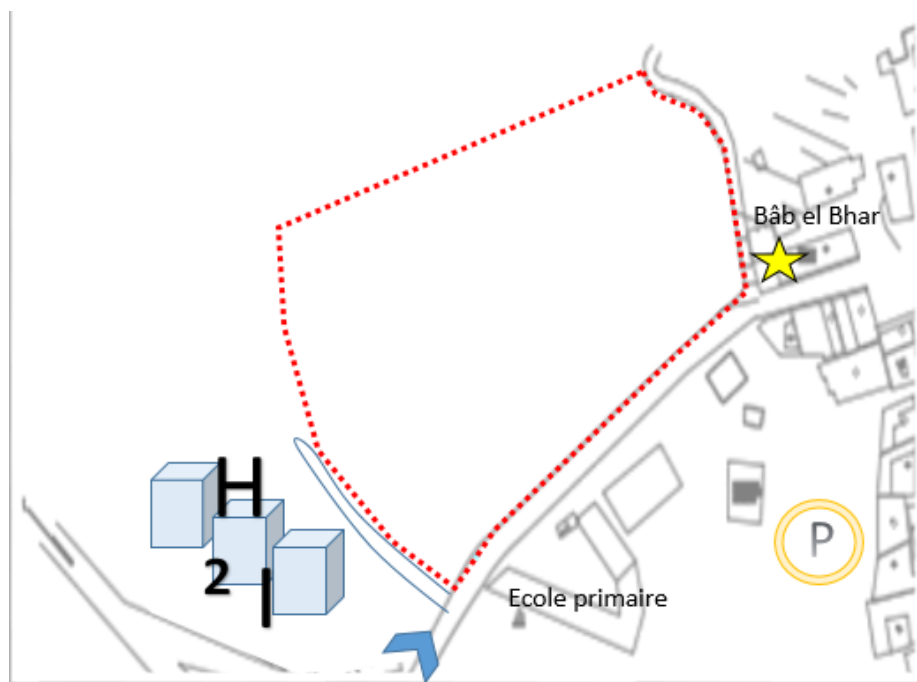
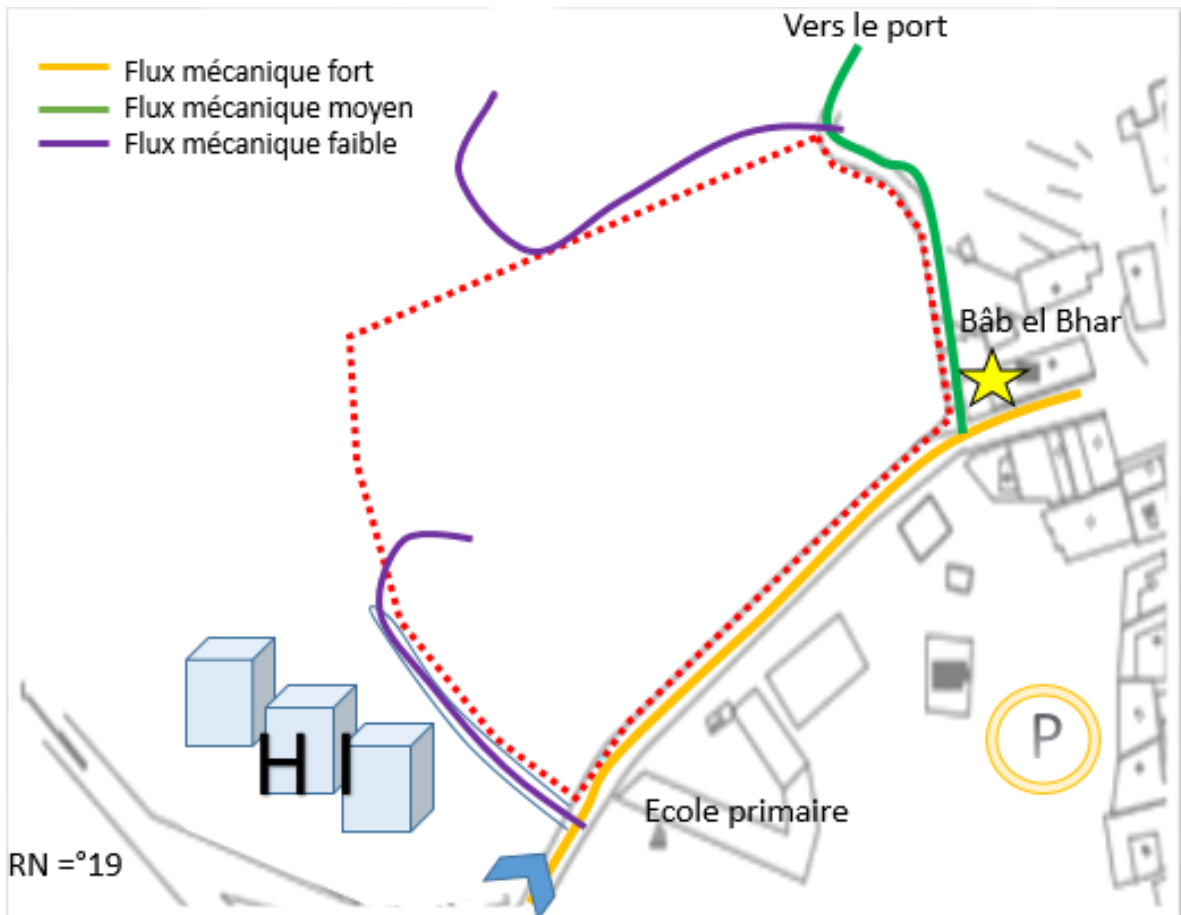

Figure 46 pdau traité par l'auteur

2.2 Flux et accessibilité

Le terrain est accessible à partir de la voie principale de l'entrée reliait directement à la voie nationale N°19 du côté sud et par trois autres voie mécanique du côté est, ouest et nord.



2.3 Topographie du terrain

Le terrain se trouve sur un support peu accidenté, la partie sud est la partie la plus élevée et la partie nord est la partie la plus basse du fragment. On remarque dans la coupe que le dénivelé total est de 12m nord-sud.

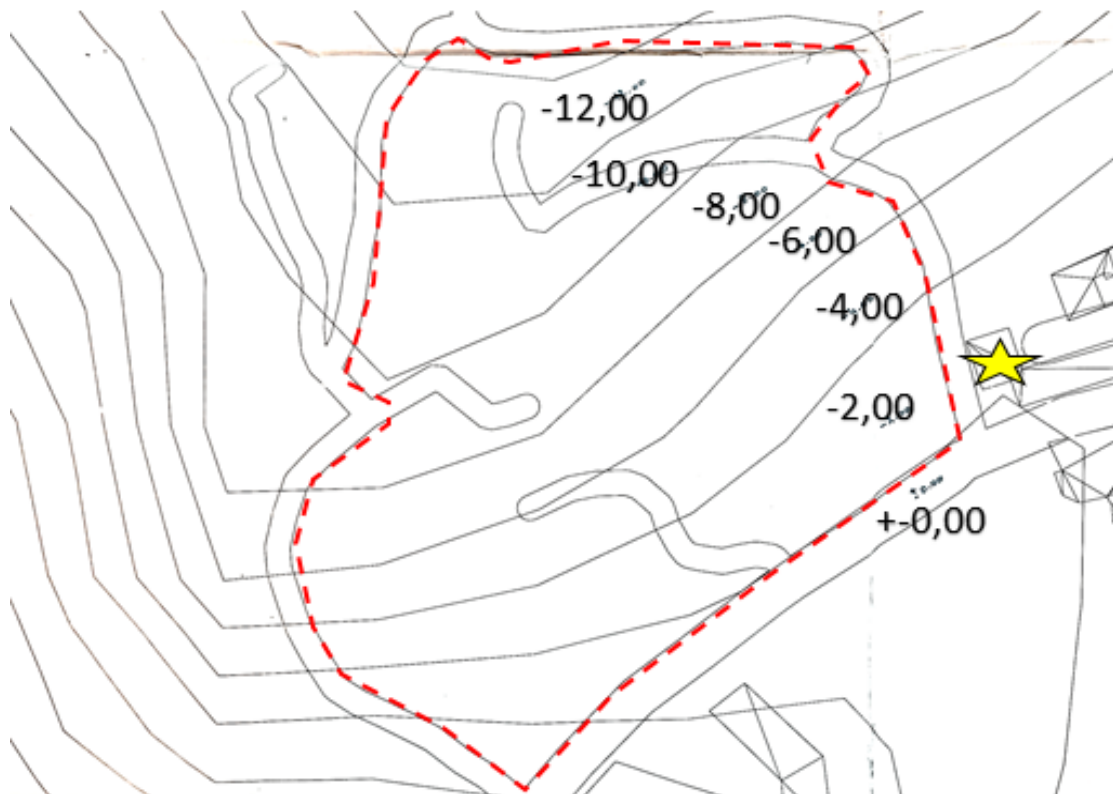

Figure 47 topographie du terrain. Source : cadmapper.com modifié par l'auteur

2.4 Synthèse de l'analyse du site

Les potentialités	Les contraintes
Proximité d'un patrimoine urbain classé et des abords de Bâb el Bhar.	Terrain accidenté avec un dénivelé de 12 m sur 130 m
Le site est situé dans l'axe important de la ville (l'entrée principale de la médina).	Voie mécanique étroite et surélevé du terrain.
Le site a une visibilité depuis une route très importante dans la région.	

3. Analyse des exemples

Les exemples choisis possèdent un intérêt conceptuel ou programmatique semblable au projet en question, les conclusions déduites apporteront des solutions potentielles à notre cas d'étude.

3.1 Centre culturel et sportif FLAVIN (France)



Figure 48centre culturel et sportif source:www.cocoarchitecture.fr

Maitre d'œuvre	Atelier Ferret mandataire
Date	2012 / 2015
Surface	3338 m ²



Le centre culturel et sportif est un centre à l'échelle communale, il contient une salle multifonctionnelle, une salle de sport avec tribune de 200 spectateurs, des espace d'art matériaux, une salle de danse et une salle d'activité pour enfant.

Le projet s'intègre avec son environnement, le parti pris est de séparer les espace en deux éléments afin d'intégrer le bâti dans la pente du site. Cette disposition réduit l'échelle de la construction en termes de hauteur et de volume. L'articulation entre les deux éléments génère

un espace de circulation en pente piétonne qui permet d'accéder à l'espace public. Une place est créée dans la partie basse du terrain reliée à la salle de gymnase par une grande ouverture afin de pouvoir profiter de l'espace extérieur. L'accessibilité est assurée indépendamment pour toutes les fonctions.



Figure 49 plan de masse contre culturel et sportif source : www.cocoarchitecture.fr

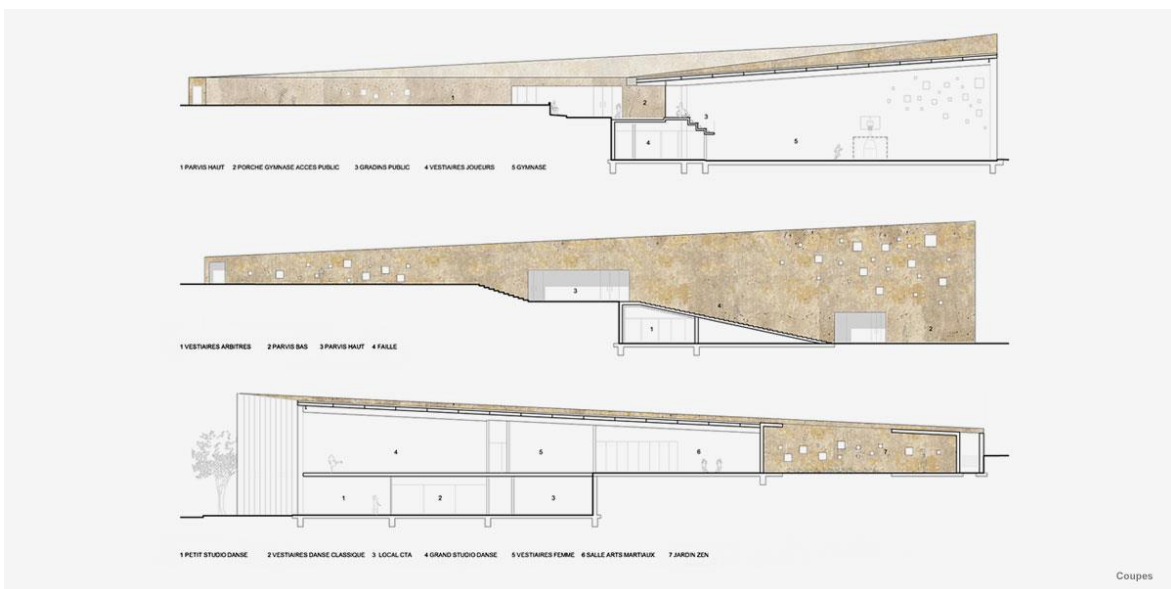

Figure 50 coupe contre culturel et sportif source : www.cocoarchitecture.fr

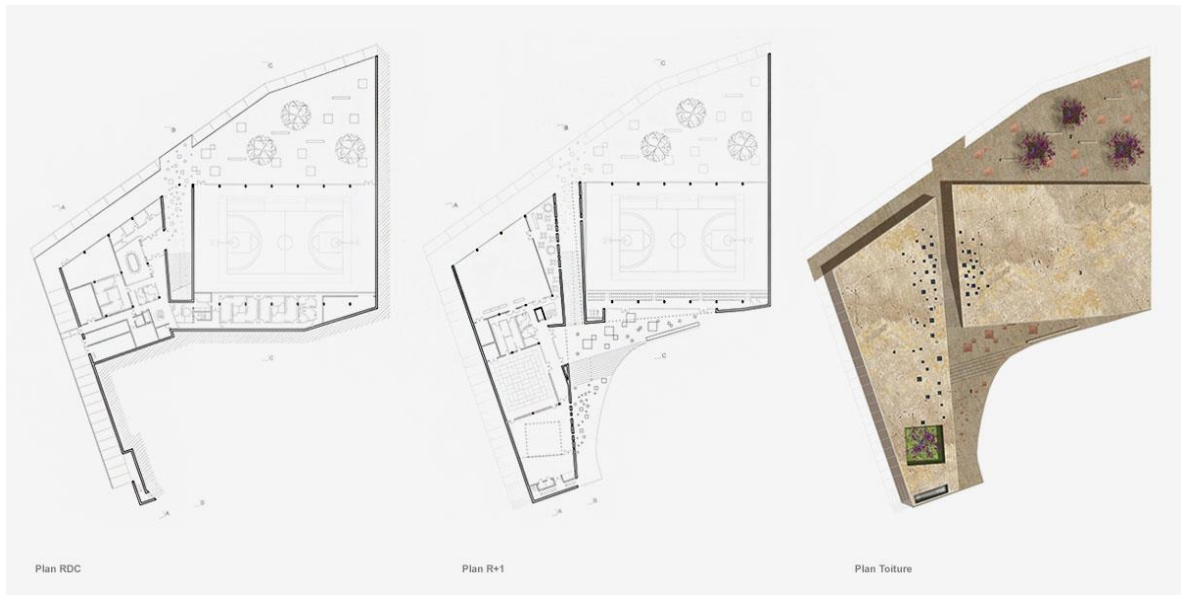

Figure 51 plans contre culturel et sportif source : www.cocoarchitecture.fr

3.2 L'école de Porto, Alvaro Siza



Vue aérienne de l'ensemble de la Faculté d'Architecture.

Figure 52vue aérienne de l'ensemble de la faculté d'architecture de porto .source: Google image

En 1985, Siza érige un premier bâtiment à l'extrémité nord de la ville il est construit sous la forme d'un « U » ayant les bras repliés vers l'intérieur, créant alors une petite cour intérieure, inspiré par le palais à cour intérieure. Un espace entre l'extérieur et l'intérieur, fermé et ouvert. Avec des murs extérieurs très opaques, les façades intérieures travaillent en contraste avec de larges ouvertures orientées vers le centre du jardin.

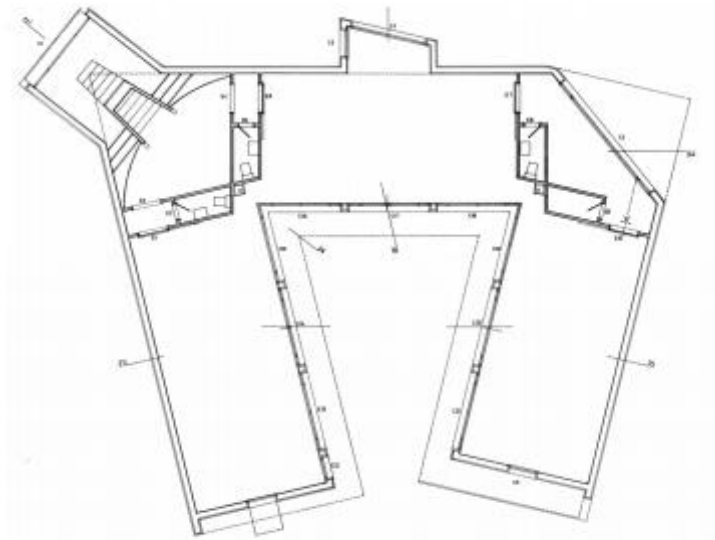

Plan Rez-de-chaussée - premier pavillon construit

Figure 53 www.arc.ulaval.ca/files/arc/Alvaro-Siza_Ecole-architecture-Porto.pdf



Premier pavillon construit de la Faculté

Par la suite d'autres blocs ont été ajoutés dans un plan d'aménagement qui suit l'idée initiale du premier pavillon, un « U » refermé sur lui-même s'accotant au mur encadrant le premier site d'intervention. Cet assemblage donne ainsi au projet une cour intérieure cloisonnée par deux rangées de pavillons, l'une formée de tours séparées permettant des percées visuelles sur le fleuve et l'autre formant un écran à l'autoroute longeant la partie nord du site.

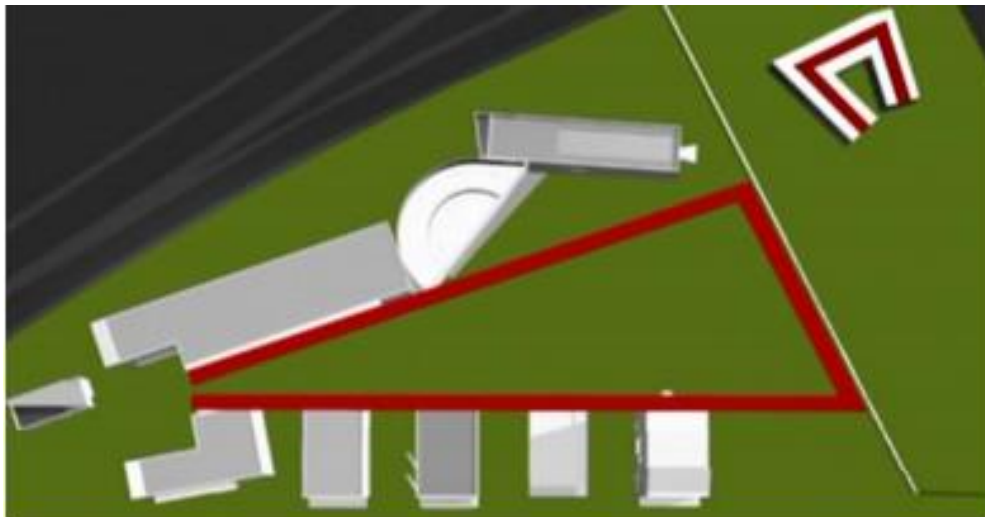

Plan masse du projet - Expression du « U » dans le bâtiment initial et le plan général

Dans sa conception l'architecte a insisté sur deux points principaux : le paysage et la lumière. Pour la bibliothèque, Siza pris le parti de la lumière plutôt que du paysage, imaginant un volume tout en angle pénétrant la toiture de la pièce et permettant l'apport important de lumière indirect. Ce puits de lumière permis à l'architecte d'éviter les percements latéraux et ainsi déranger le travail des étudiants par le rythme extérieur de la vie quotidienne. Pour ce détail, l'observation en coupe permet de comprendre encore une fois la richesse du langage de la diagonale.



Puit de lumière de la salle de lecture (coupe et photos de l'existant) (1) (2)

Figure 54 détail de puit de lumière dans la bibliothèque de porto

3.3 Centre multifonctionnel de L'ISLET



Figure 55 Vue du quai de L'Islet.

Ce nouveau centre multifonctionnel, s'implantant près du Parc Havre à proximité du littoral du fleuve Saint-Laurent. La création de ce pôle socio culturel permettrait de valoriser les potentialités existant de la ville, et répondre aux besoins des habitants locaux. Il rassemble sous un même toit plusieurs fonctions et joue le rôle d'un lieu de convergence et un projet phare pour la communauté de L'Islet.

Parmit les enjeux de sa conception on cite :

- Mise en dialogue avec le Saint-Laurent, un bâtiment à proximité du site d'implantation
- S'inscrire en continuité avec le patrimoine bâti (industriel, vernaculaire et culturel de la municipalité)
- S'inscrire en harmonie avec le site et son environnement . et Miser sur les caractéristiques du site afin d'en révéler les potentiels uniques
- Création d'un lieu de rassemblement pour la communauté (salle multifonctionnelle et bibliothèque)

Il est inspirer de l'identité historique , patrimoniale et le savoir-faire local et collectif de la région.



Figure 56 vue de la bibliotheque

Programme de base :

- Salle multifonctionnelle de +/- 300 places (scène, cuisine, entreposage, ...)
- Bibliothèque (aire de lecture, aire de travail, aire de collection, administration, ...)
- Foyer et hall commun (billetterie, sandwicherie, espace d'exposition, toilettes, ...)
- Zone de stationnement

TYPE DE LOCAL	NOM DU LOCAL	SUPERFICIES (m ²)
FOYER	Espace d'exposition	5,00
	Hall / Vestibule	150,00
SERVICES	Café / Sandwicherie / Bar	10
	Cuisine	50
	Accueil / Informations / Billetterie	5
	Toilette hommes + mobilité réduite	10
	Toilette femmes + mobilité réduite	20
	Vestiaire public	15
	ADMINISTRATION	20
	Bureau de la direction	25
	Rangement	45
	ESPACES TECHNIQUES	5
SALLE MULTI.	Secteur adulte	100
	Secteur jeunesse	80
Espace extérieur	terrasse	50

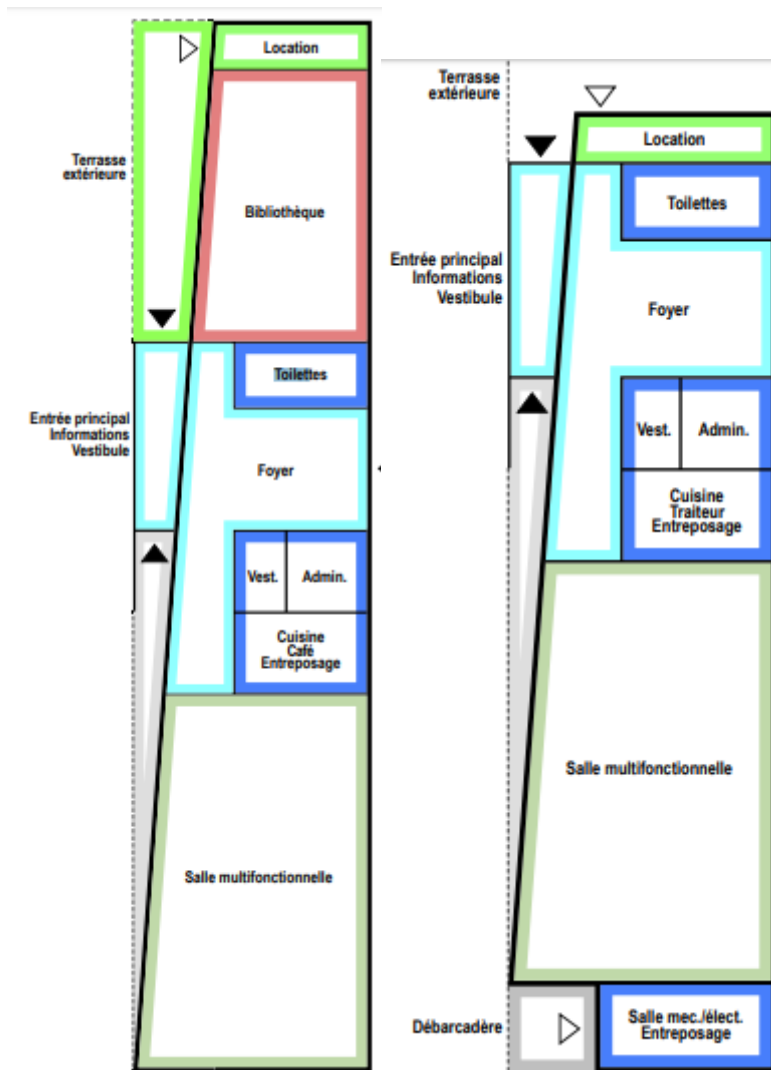

Figure 57 plan d'équipement multifonctionnelle d'islet

3.4 Synthèse

Dans les deux exemples traités on remarque que le concepteur a focalisé sur deux éléments importants dans la conception : le bâtiment et son environnement. On remarque que la forme initiale de bâti est un résultat d'une réflexion à grande échelle, c'est-à-dire l'architecte a essayé de penser au projet dans son ensemble et créer une relation de complicité avec l'environnement immédiat déduit aussi qu'un projet ne se résume pas au cadre bâti seulement mais aux espaces extérieurs aussi. Dans les deux exemples la pensée à étudier le parcours piéton et l'accessibilité, malgré que les blocs sont éclatés mais la relation entre eux reste maintenue par des passages et des zones d'articulation. Et finalement l'architecte a donné de l'importance à l'éclairage car ce dernier joue un rôle très important dans la composition volumétrique et dans l'ambiance intérieure des espaces.

4. Programme spécifique

Nous avons envisagé un programme qui répond aux besoins intrinsèques de la zone d'intervention et aux besoins des touristes potentiels donc on a projeté de nouvelles fonctions à savoir : La fonction commerciale, La fonction socio-culturelle, Fonction éducative, Fonction loisir, hébergement et des espaces ouverts.

La capacité d'accueil proposé :

Hébergement : de 1 à 2 personnes par chambre

Restaurent et cafeteria : 1m² pour une personne assise

Commerce : 3m² pour 1 personne

Salle de sport : de 1 adhérent par 2 m²

Ateliers : de 6 à 15 personnes/ salle

Exposition : 1 m² pour 2 personnes debout

Crèche : 4 m² pour 1 personne

Bibliothèque : 1m² pour une personne assise

fonction	espace	Sous-espaces	Surface m ²	nombre
Culturel	Bibliothèque	réception	40	1
		Salle de lecture (adulte/enfant)	130	2
		Espace de travail	140.5	1
		Espace de recherche	80	1
		rayonnement	160	2
		Sanitaire	30	2
	exposition	Accueil	45.9	1
	Hall d'exposition	102.3	1	
Loisir	Salle de sport	Réception	15	2

		Espace de musculation	38.5	1
		Espace de cycling	25.5	2
		Espace d'aérobic	40	1
		Vestiaire/Sanitaire / douches	25.4	2
	Salle polyvalente	salle de projection	100	1
		Espace de jeux	80	1
		Espace de détente	50	1
		sanitaires	14.3	2
Commerce et restauration	Cafeteria	Espace de consommation	180.9	1
			39.8	1
		Comptoir sanitaire	15.4	1
	Restaurant	Accueil/caisse	26.4	1
		espace de consommation	246.8	2
			175.7	1
		terrasse	29.7	2
		Sanitaire	140.9	1
		Cuisine	28.3	1
		Stockage	29.1	1
		Chambre froide	34.5	2
		Vestiaire		
	Centre commercial	Local commercial 1	2	56.6
		Local commercial 2	2	73.9
		Local commercial3	4	30.0
		Local technique	1	14.8
		Hall	3	35.6
		Sanitaire	2	14.8

		Parking		480.4	
		Espace de jeux et de détente	1	180.0	
Educatif	Crèche	hall d'attente	1	32.5	
		hall	1	90.5	
		bureau de gestion	1		
		dortoir	1	60.7	
		salle à manger	1	46.2	
		salle de cours	2	47.3	
		atelier	1	38.6	
		WC	4	16.1	
		infirmerie	1	22.3	
		vestiaire enfant	1	22.3	
		vestiaire personnels	1	11.2	
		local technique	1	7.8	
		cour	1	350	
		bureau	3	30.0	
			ateliers	Hall d'exposition	2
		Hall de réception		1	50.0
		Atelier d'art graphique		1	47.5
		Atelier de musique		1	75.3
		Atelier de couture		1	78.4
		WC		2	15.0
	Hébergement	auberge	Chambre double	16	30
			WC / douche	3	35.5
			(3wc/3douche)	2	35.5
Hall de réception			3	25.3	
Bureau			1	80.0	

		Salle de tv	1	150.0
		Salle de détente	1	56.3
		Salle de consommation	1	78.6
		Terrasse	1	27.8
		Local technique	1	39.5
		Espace service	1	23.5
		Cuisine	4	15.7
		WC		
Gestion	administration	Hall de réception	1	
		secrétariat	1	
		Bureau de directeur	1	
		Bureau	3	
		Salle des archive	1	
		Salle de réunion	1	
		WC	2	
		Local technique	1	
Logistique et technique	Locaux techniques	Local d'électricité		
		Local de chaufferie		
		Dache a eau		
		Atelier d'entretien		
		Stock matériel		
		Local de surveillance		

5. L'idée du projet

D'après l'analyse du site et de la zone d'intervention on a pu sortie un langage architectural qui sera interpréter en sorte de mieux s'intégrer avec l'ensemble et d'apporter une touche de modernité convenable.

5.1 Les principes générateurs

Les concepts générateurs sont comme des lignes directrices qui vont orienter notre réflexion. :

- **La visibilité :** la topographie du terrain et son emplacement par rapport à la route nationale et à l'entrée de la ville offre une possibilité de perception de l'ensemble urbain jusqu'à la mosquée de sidi Maizza passant par Bâb el Bhar. Dans le but d'assurer cette visibilité on doit jouer sur les percés visuelles ainsi que sur les hauteurs pour attirer des éventuels visiteurs et mettre en valeur cette structure de permanence et l'exploiter comme un élément d'appel.
- **L'unicité :** notre projet se trouve dans le commencement du parcours touristique donc il doit avoir un caractère unique et distinguable.
- **L'intégration :** le projet se trouve dans une zone charnière entre le centre ancien et les nouvelles extensions .Donc il doit s'intégrer avec les abords du ce centre ancien ainsi qu'aux abords d'un monument historique « Bâb Bhar » il doit donc respecter l'ensemble urbain et garder un langage architecturale en harmonie entre la modernité et l'ancienneté.
- **La perméabilité :** par ce projet on veut créer une connexion avec la médina et pour que cette connexion soit maintenu le projet ne doit pas être fermé ni compact, au contraire il doit y avoir plusieurs fragments dans le bâti afin de créer une liaison entre l'intérieur et l'extérieur tout on assurant la liaison fonctionnelle entre les entités.
- **L'intégration de la cinquième façade :** Voir les bâtiments d'un point de vue globale et d'en haut devient toujours plus commune. Surtout dans notre cas ou la zone d'implantation se trouve à un niveau bas de l'entourage lointain. L'idée de la toiture comme « cinquième façade », originaire de l'architecte Le Corbusier, est maintenant plus utilisée dans l'architecture moderne, qu'elles soient de faible pente ou moins, les toitures sont devenues une partie importante de l'esthétique extérieure des bâtiments.

5.2 L'évolution conceptuelle

- **La première étape : Définition des plateformes :**

Le terrain d'intervention est composé d'une dénivelé de 12 m du côté sud vers le nord et qui change légèrement de direction. Cette configuration pose le défi de concevoir un projet sur le même niveau. De ce fait nous avons opté pour une 5 plateforme (figure 21)

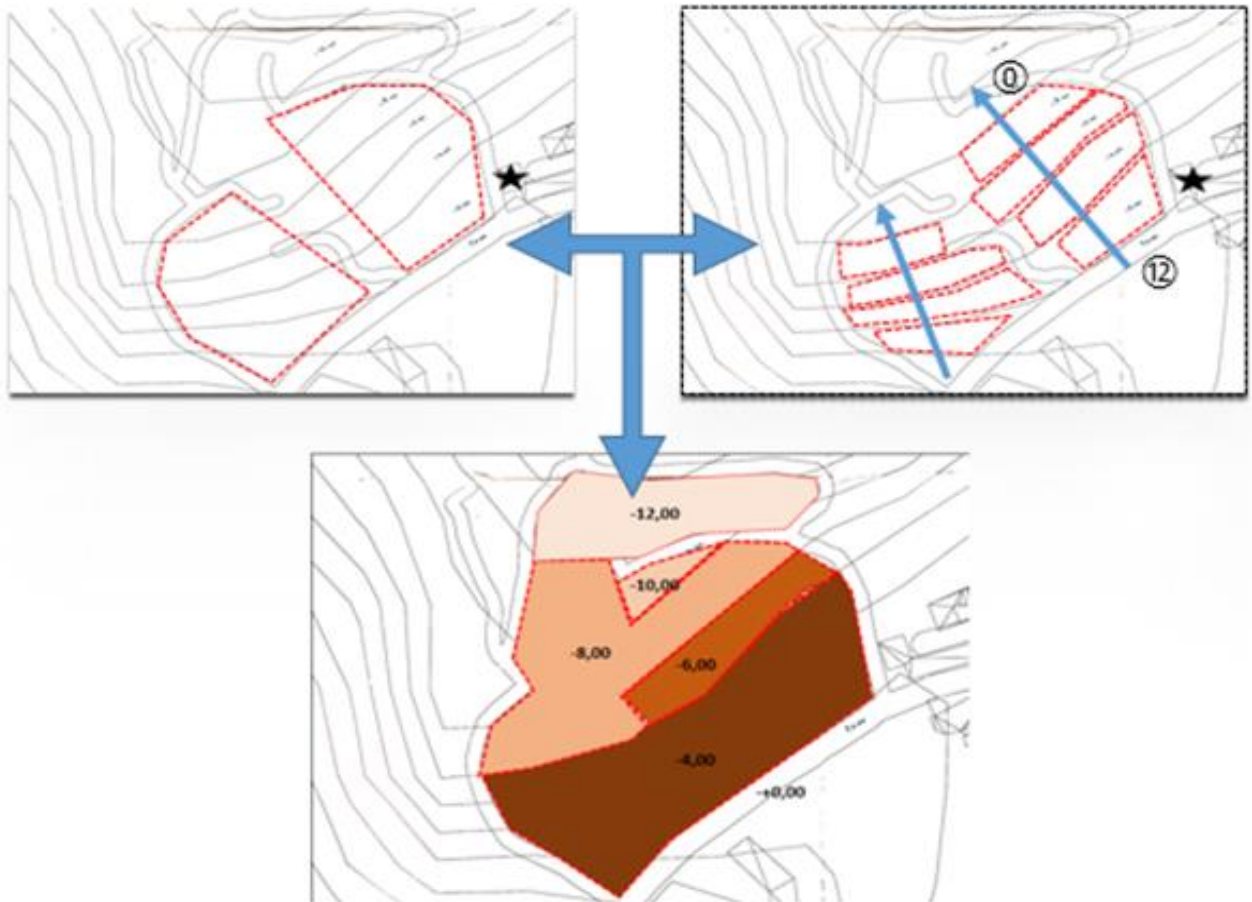

Figure 58 les plateformes. Source : auteur

- **La deuxième étape : Définition des axes de composition :**

L'axe majeur de composition n'est pas seulement un axe mais surtout un champ de vision. Cette axe démarre depuis la route nationale N=°19 jusqu'à sidi Maizza à travers Bâb Bhar. Cet axe va nous permettre de mettre en évidence la porte de Bâb el Bhar.

Un deuxième axe de visibilité s'étend depuis l'entrée de la ville et offre une vue sur bah Bhar. Cet axe nécessite un dégagement et un recule léger ainsi qu'un alignement animé.

A l'intersection des axes on projette des espaces de rencontre et d'échange public, une sorte de prolongement de la rue et une création d'une nouvelle centralité au centre ancien.

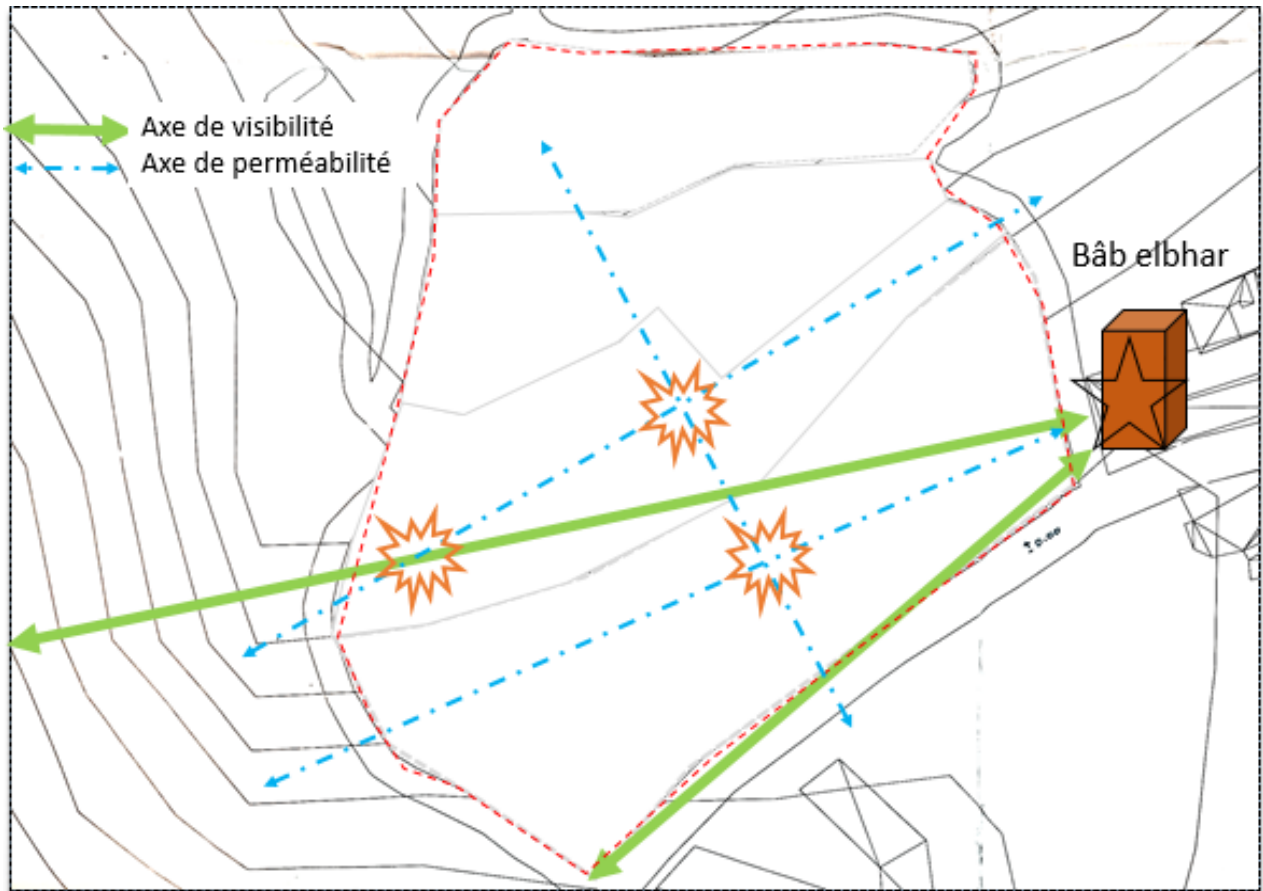

Figure 59 les axes de composition. Source: auteur

La troisième étape : développement de la forme du projet.

Se référer à un élément phare de la zone dans sa forme de base carré, une forme géométrique simple et épurée qui représente la stabilité et la force. Cette forme compacte reflète un caractère réservé qui est le contraire de ce qui est un projet dynamique et perméable ouvert ou public est qui encourage les interactions sociales entre le projet architectural et le contexte urbain.

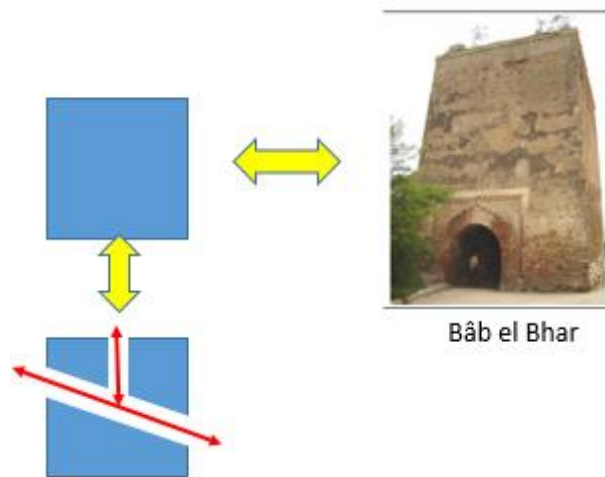

Figure 60 schéma de forme source auteur

- **Quatrième étape : le principe d'implantation**

D'après les analyse thématique et basant sur les principes générateurs définis précédemment, nous sommes orientés vers une implantation fragmentée, c'est-à-dire prendre le résultat de la forme déduite (le carré tronqué) et le placer sur le terrain en sorte à épouser la morphologie générale du sol. (Se fondre dans le sol). Cette implantation va nous permettre de garder une hauteur respectable par rapport à l'ensemble urbain. Nous serons capables d'aller jusqu'à R+2 sans pour autant dépasser la hauteur de Bâb Bhar ni cacher les éléments d'appel de la ville.



Figure 61 vue aérienne depuis la RN19

Nous cherchons par notre implantation à garder la perméabilité du projet car après tout c'est un élément de liaison entre le tissu ancien et les nouvelles extensions. Cette perméabilité est assurée par un axe piéton et une centralité linéaire.

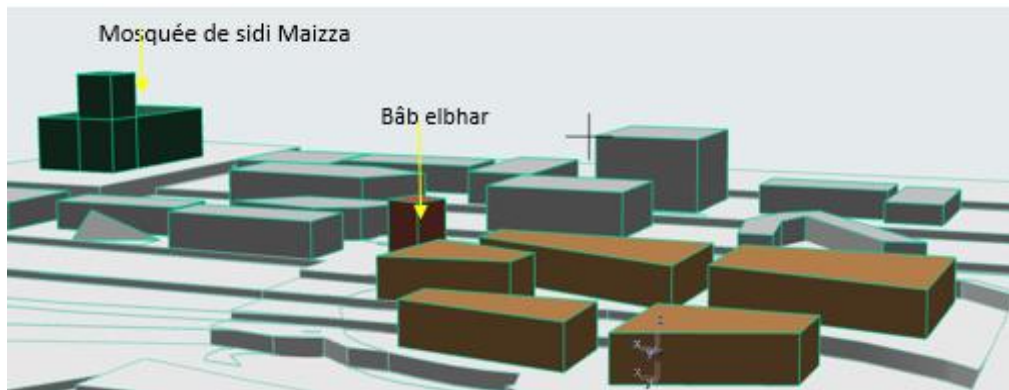

Figure 62 implantation du projet. Source: auteur

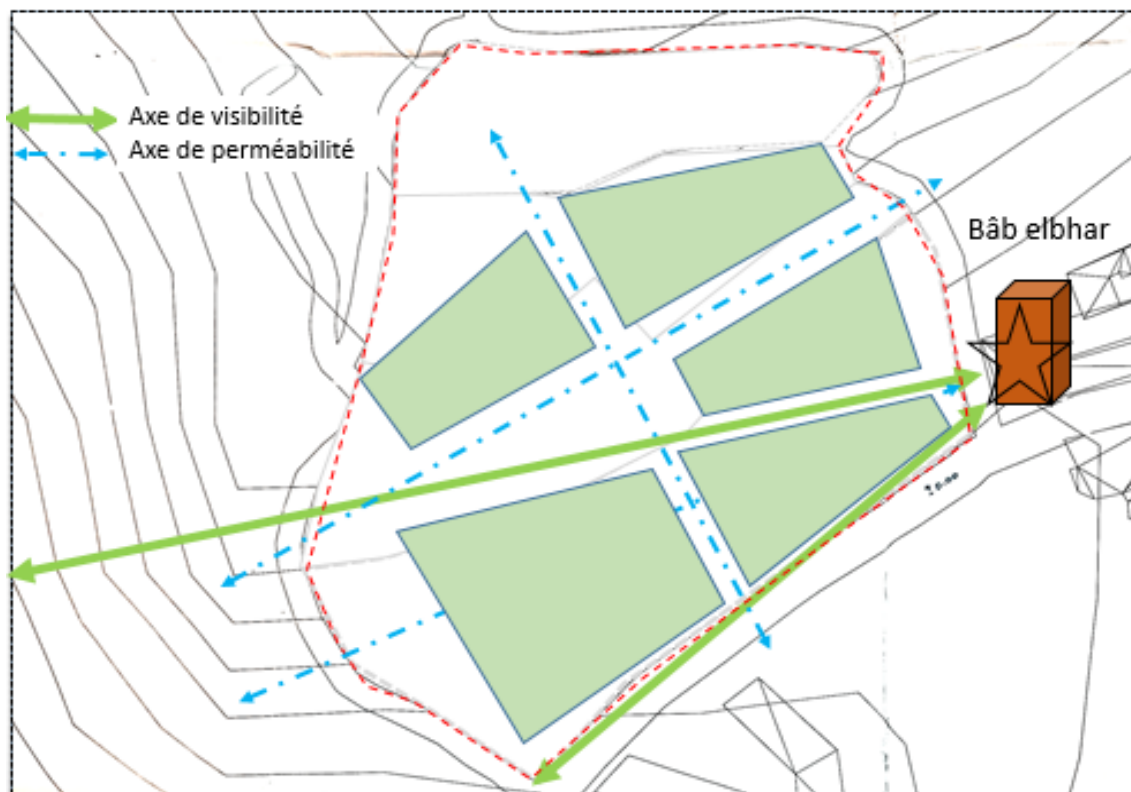

Figure 63 implantation sur terrain. Source: auteur.

• Cinquième étape : la relation avec l'urbain

Afin de favoriser cette relation on a opté pour un parcours public qui traversa le projet de la partie Est vers l'ouest en reliant l'ancien tissu urbain aux nouvelles extensions.

Un dégagement au côté sud s'impose pour améliorer la visibilité de Bâb Bhar et créer une relation entre la rue et le bâti .cette relation est hiérarchisé du privé au semi privé et public.

Afin de réserver l'intimité de l'espace public à l'intérieur du projet la perméabilité directe a été remplacée par une impréabilité indirecte.



Figure 64 étape 5 source: auteur

- **Sixième étape : répartition des fonctions majeures**

Le projet est composé de cinq entités répartis comme suit : La fonction culturelle : elle sera implantée dans la partie la plus calme du terrain (côté nord). La fonction sociale est étalée entre l'intérieur et l'extérieur du bloc central. La fonction loisir et le commerce animeront la voie de l'entrée de la ville. La fonction d'hébergement sera implantée près du loisir et commerce dans l'axe de l'entrée de la ville. La fonction éducative au niveau d'un bloc isolé dans la partie nord-ouest pour des raisons de sécurité.

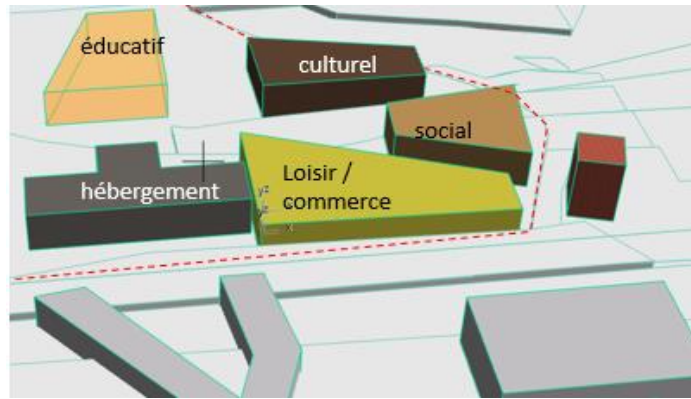

Figure 65 répartition des fonctions source. Auteur

5.3 L'accessibilité

L'accessibilité du projet est réfléchi en sorte à respecter les principes de perméabilité et de continuité tout en assurant la relation entre le projet et l'espace urbain. Notre projet est accessible depuis les 4 sens ; du nord un accès principal regroupe les deux fonctions : culturel et gestion ainsi qu'un accès mécanique Du sud trois accès principaux vers la fonction du commerce qui joue le rôle d'élément d'attractivité qui manquait au boulevard d'entrée de la ville. De l'Est un accès principal vers le bâti et deux accès à l'espace central .enfin de l'ouest un accès mécanique et un autre pour l'espace central qui représente le cœur du projet, cet espace de rencontre et d'échange public est une continuité de la place publique.



Figure 66 l'accessibilité source auteur

5.4 Partie stylistique

Comme référence stylistique on a opté pour un thème qui soit en harmonie avec l'ensemble urbain en gardant la simplicité et l'homogénéité du paysage, Notre approche stylistique est inspirée du contexte dans lequel est implanté notre projet. On a pris le temps de traduire des éléments relevés du site dans un vocabulaire contemporain.

Le contacte urbain est un équilibre entre l'opacité et la transparence, entre les grande baie vitrée de commerce et les murs aveugle ou avec des ouvertures à taille standard pour les espace les plus privé.



Figure 67 terrasse bloc hébergement

La réservation de l'intimité est maintenue par une série de barres en bois qui ajoutent à la façade plate un dynamisme et un relief. Ces barres sont disposées à la verticale dans le but d'ajouter une impression de hauteur dans le bâtiment.

L'interprétation des motifs décoratifs dans l'arc de la porte de Bâb Bhar comme suit :

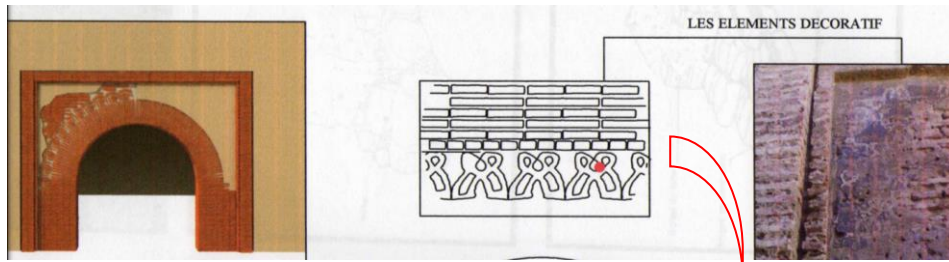

Figure 68 Bâb Bhar

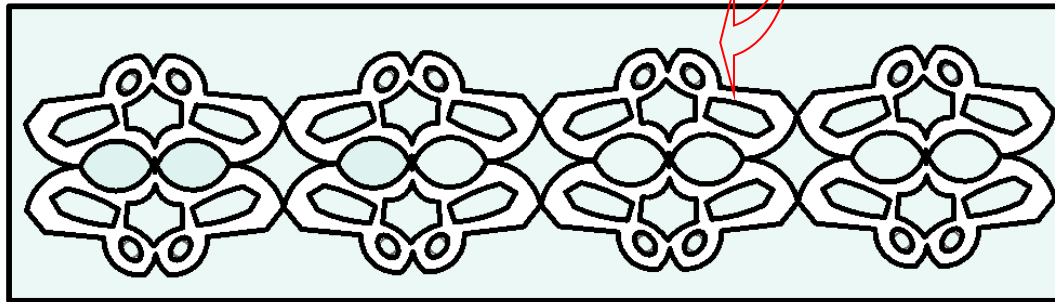

Figure 69 motif modifié par l'auteur

L'utilisation de ce motif comme des éléments de relief sur les parois du chemin qui relie l'espace public intérieur au bord de Bâb elbhar.ca parcours qui joue un rôle important dans la conception du projet .il n'est pas seulement une percée visuelle mais aussi un passage du nouveau à l'ancien.



Figure 70 motif sur mur source: auteur

Comme revêtement de mur on a choisi d'altérer entre la brique et la pierre.

5.5 Type de toiture

Dans le vieux Ténès on distingue deux types de toitures : toiture a une seule inclinaison ; présentes dans les maisons traditionnelles. Elles sont réalisées en rondins et en tuile canal, et les toitures a doublé inclinaison présents dans les édifices religieux tels que la mosquée de Sidi Maizza.

On voit ici la voie qui donne directement vers la mosquée de sidi Maizza est délimitée par deux bâtiments a toiture incliné qui oriente le champ de vision vers le minaret, le même principe a été reproduit dans le projet



Figure 71 minaret sidi Maizza photo prise et traité par l'auteur

Afin de pointer l'attention de l'utilisateur de la voie nationale vers les éléments d'appel du vieux tenes on a utilisé la toiture incliné dans le bloc à côté.

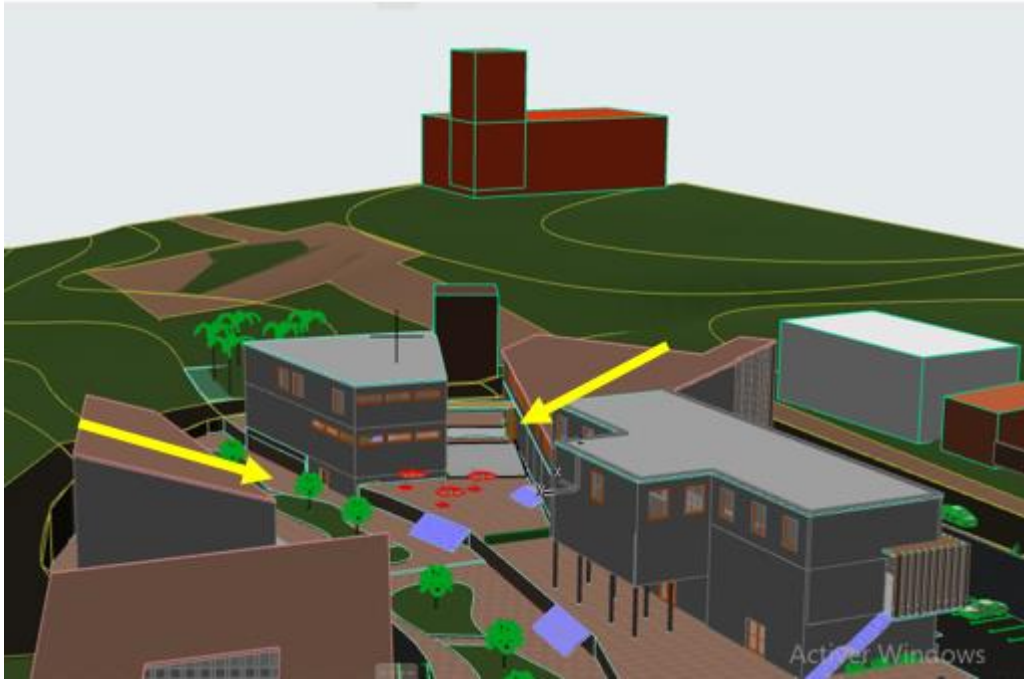

Le reste des blocs auront des toitures plates pour garder la volumétrie dans sa pureté et donner encore plus d'importance aux deux toitures inclinées qui dirige le champ visuel afin de mettre en évidence Bâb Bhar et la mosquée

Sur la toiture de la crèche on trouve une ouverture couverte en tuile en plastique transparent maintenu par du pvc afin d'avoir un espace de jeux couvert et en même temps éclairé.

6. Description fonctionnelle

"Le détail est votre seul langage d'expression en tant qu'architecte. Les détails expliquent aux autres comment faire construire votre projet de la manière dont vous voulez qu'il soit construit. Si vous ne pouvez pas concevoir les principaux détails vous-même, quelqu'un d'autre le fera pour vous, et cette personne aura probablement plus d'effet sur le résultat que vous. »⁴⁷

Dans ce chapitre nous allons expliquer l'organisation spatiale du projet et la relation entre les différentes fonctions citées précédemment dans le programme spécifique. Nous allons aussi décrire le système constructif et technique du projet architectural.

⁴⁷ Le professeur Edward Aline – Université de Massachusetts - USA

6.1. L'accessibilité

Dans notre conception nous avons pensé à créer une forte connexion avec l'espace urbain en offrant à chaque fonction une possibilité d'être indépendante dans son accès sans pour autant négliger la continuité fonctionnelle entre les unités.

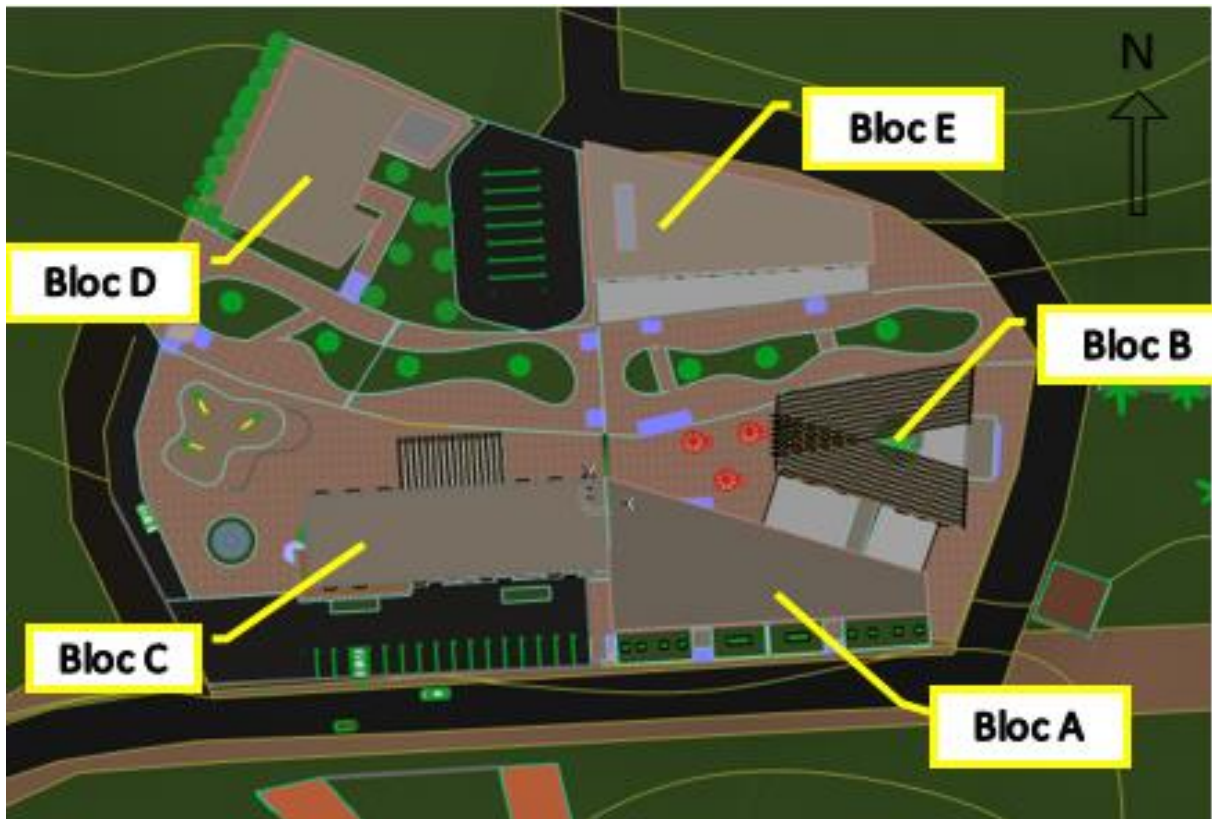

Figure 72 les blocs sur plan de masse

- **Bloc A : Espace polyvalent restaurant et cafeteria.**

Ce bloc se trouve dans le coin sud-est du projet relié au bloc centrale par un passage couvert .il se trouve aligné avec la voie principale de la ville. L'espace polyvalent est accessible depuis le passage commun par (1) entre le bloc A et le bloc B cet espace relie la place publique et Bâb el Bhar.

(2) c'est l'accès secondaire du restaurant qui relie l'espace terrasse au rez de chaussé du restaurant. Ce dernier a un accès principal (3) depuis la route qui donne directement sur la salle de consommation à l'étage. Même chose pour l'accès (4) qui donne sur la cafeteria.



Figure 73 accessibilité bloc A

- **Bloc B : salle de sport et ateliers**

Le bloc B représente le bloc centrale du projet d'après son emplacement .il est accessible directement depuis la placette du Bâb el Bhar qui joue le rôle de la porte de la ville .l'accès principale (1) donne sur un grand hall d'exposition relie verticalement avec les ateliers.

L'accès (2) est une entrée secondaire et un passage entre la salle polyvalente et le hall d'expositions

Deux accès (3) et (4) sont des entrée de la salle du sport (3) pour la partie femme en rez de chaussé et (4) pour la partie homme et entre sol

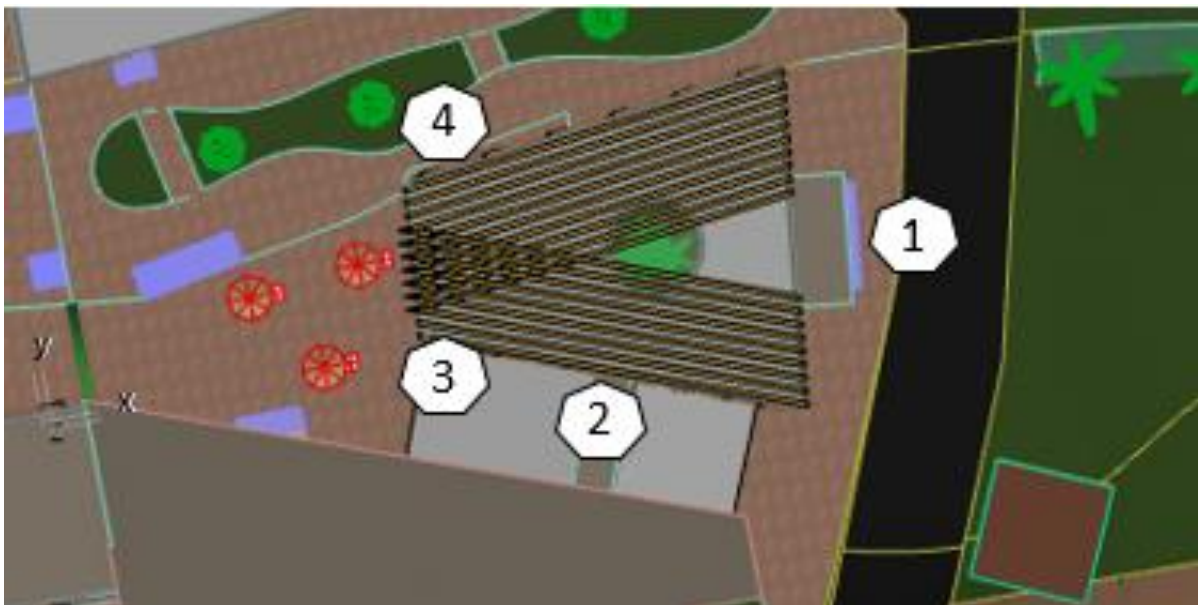

Figure 74 Accessibilité bloc B

- **Bloc C : Centre commercial et hébergement**

Ce bloc se trouve dans la zone sud-ouest du terrain. il possède un parking en annexe et un espace de jeu extérieur .La partie commerce est accessible principalement depuis la façade sud (1) elle possède aussi deux autre accès (2) et (3) depuis la place intérieure du projet L'accès (4) est dédié à l'hébergement



Figure 75 bloc hébergement .source: auteur

- **Bloc D : La crèche**

La crèche se trouve dans l'extrême nord-ouest du terrain, elle a une seule entrée principale (1)



Figure 76 bloc de la crèche .source: auteur

- **Bloc E : partie gestion et culture.**

Ce bloc se trouve dans la partie nord-est, il regroupe deux fonction : en rez de chaussée on trouve l'administration qui est accessible de la partie nord (3). et la bibliothèque en étages qui est accessible depuis la place publique par une terrasse (1) et (2).



Figure 77 bloc de la bibliothèque .source: **auteur**

6.2 Analyse fonctionnelle du projet

Dans cette partie nous allons citer les différentes fonctions, leurs distributions et la relation entre chaque unité.

Dans le schéma suivant on voit la distribution des grand espace dans l'ensemble du projet :

Unité A : c'est la 1ere partie de bloc centrale en rez de chaussée, un grand hall d'entrée. On s'étale la fonction culturelle représenté par l'exposition permanente et temporaire.

Unité B : elle se trouve à l'étage du bloc centrale reliée avec l'unité d'expositions une circulation vertical en spirale qui se termine par un puits de lumière .cette étage comprends les ateliers et leur annexes.

Unité C : c'est la dernière partie du rez de chaussée du bloc centrale. Elle est investis d'une salle de sport divis' en deux niveau : le 1^{er} pour femme accessible depuis le niveau rez de chaussée et la partie homme accessible depuis un niveau inférieur de l'autre côté.

Unité D : dans cette unité on trouve la salle polyvalente qui regroupe la fonction culturelle, sociale et le loisir. Elle est reliée avec le bloc central par un passage couvert cette relation permet l'interaction sociale et l'échange entre les utilisateurs.

Unité E : le restaurant s'étale en 3 niveaux : le sous-sol qui regroupe l'espace service et cuisine : il est accessible depuis le parking sud, la marchandise est livrée directement depuis le parking grâce à un monte-charge. Le rez de chaussée comprend la réception, les sanitaires et un espace de consommation qui s'étale jusqu'au 1^{er} niveau. Le 1^{er} niveau est accessible depuis la voie principale par des marches qui donnent sur un petit jardin de recul.

Unité F : la cafétéria et une continuité fonctionnelle du restaurant. Elle se trouve dans le même bloc mais avec un accès différent se termine et est reliée directement à la voie principale.

Unité G : elle est implantée en rez de chaussée, inférieur d'un niveau par rapport à la voie principale. On trouve des locaux commerciaux accessibles par une entrée sud principale et deux entrées nord secondaires au nord.

Unité H : l'auberge est un établissement indépendant dans la gestion mais en forte relation avec l'ensemble de projet fonctionnellement. Il s'étale en 2 niveaux. Son accès se fait depuis le RDC où on trouve un hall de réception et la circulation verticale qui donne sur l'espace commun avec tous ces sous-espaces et la zone de service. En 2^{ème} étage on trouve les chambres divisées en deux ailes homme et femme.

Unité K : elle se trouve dans la partie nord du terrain elle représente la continuité de la fonction culturelle, il s'agit de la bibliothèque. Elle est accessible directement depuis la place publique en traversant une terrasse, et elle est accessible aussi depuis un hall au niveau inférieur (unité I). Elle a une toiture inclinée et des ouvertures zénithales qui lui offrent un bon ensoleillement.

Unité I et J : investies dans la fonction de gestion et technique. Traduites en administration, espace de surveillance et maintenance ainsi que des locaux techniques.

Unité L : la crèche se trouve dans l'extrême nord-ouest du projet elle possède un espace de jeux intérieur ainsi que tous les sous-espaces nécessaires pour un bon déroulement de la fonction.

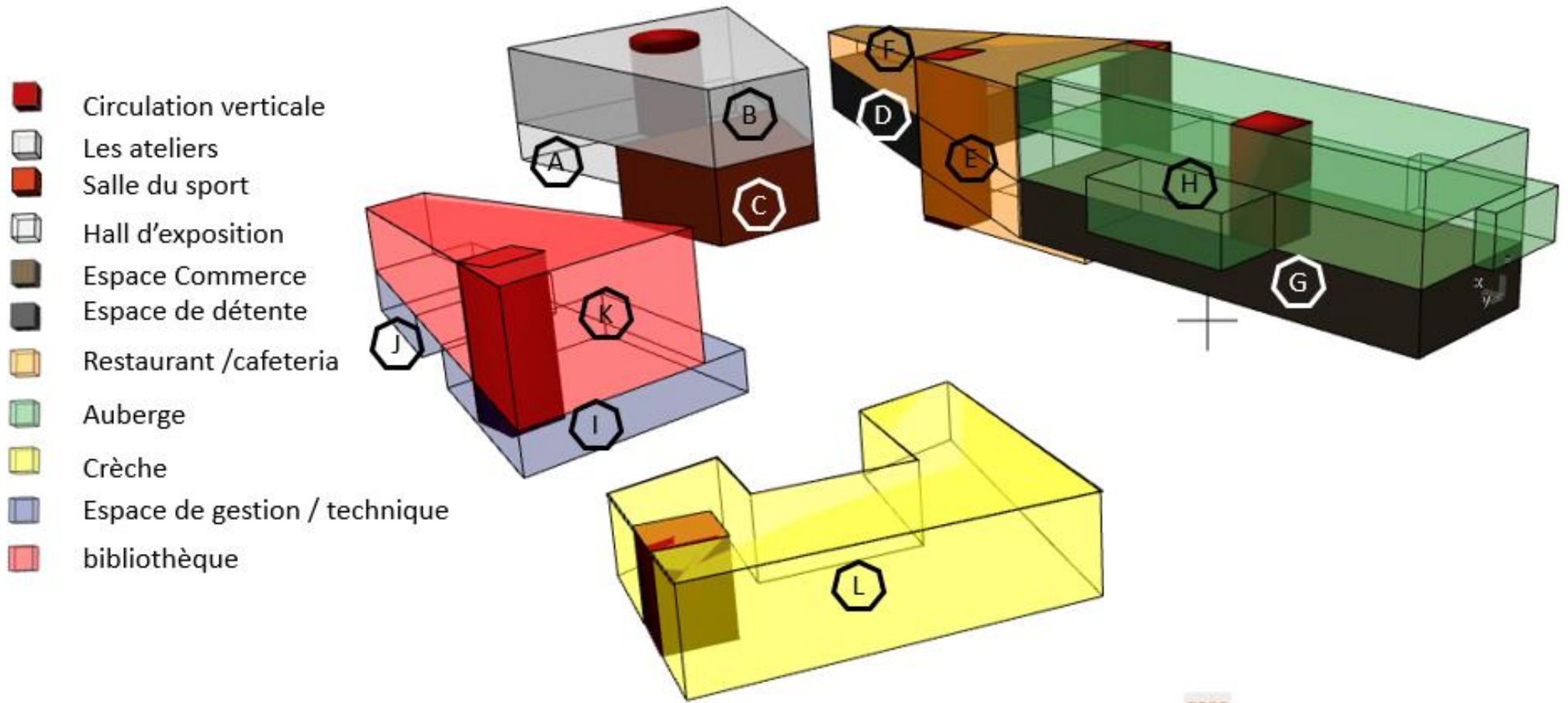

Figure 78 distribution des espace dans l'ensemble du projet. Source : auteur

6.3 Description des espaces extérieurs

Le projet se trouve dans une position charnière entre le nouveau tissu et l'ancien. Dans les abords de l'un des éléments phare de la zone ce qui lui impose de respecter la continuité paysagère et urbaine sans pour autant heurter l'intimité de l'utilisateur.

L'axe de la voie d'entrée : cet axe joue un rôle très important du fait qu'il se trouve sur la voie la plus fréquentée qui est l'entrée de la ville. Et dans les abords de Bâb el Bhar.il introduit le visiteur vers le centre ancien.il doit donc être traité intelligemment en sorte d'attirer l'attention des visiteurs et en même temps assurer la continuité paysagère de l'ensemble urbain.

Il se devise en deux parties: la 1^{ère} surélevé du trottoir de 1m accessible par une rampe et des marches en deux paliers qui traversent un toit jardin revêtu du gazon et des petites plantes pour ne pas gêner la vue sur Bâb el Bhar .ce toit jardin représente aussi un recul pour dégager la vue de la ville et offrir une bonne admiration au bâti lui-même.

La 2^{ème} partie est cachée depuis la voie principale à cause de la différence de niveau ce qui nous a pousser à projeter un parking à la faveur de l'utilisateur de l'hébergement et du commerce.la partie visible est revêtu de grande dalle de béton marquant le passage le reste c'est des espace vert de part et d'autre qui sont implanté d'arbuste et de plante fleurale .on trouve notamment quelque banc en bois et en béton.

L'axe de Bâb Bhar : cet axe est bien marqué par la toiture inclinée des deux blocs de proximité qui sert principalement à orienter le champ de vision depuis la route nationale vert les deux monuments phares du centre ancien, pour marquer cette importance à l'échelle humaine une rampe a été placer et qui relie la place semi publique aux abords de Bâb Bhar le revêtement du sol dans cet axe est inspirée des ruelle de la médina il s'agit d'un pavage en pierre.



Figure 79 Revêtement du sol. Source: www.selest-paysages.com

La place semi publique : cette placette est exploitée en terrasse extension fonctionnelle du restaurant .pavé en bois et entouré des paque a fleur et des haies.et aménagé par des table, chaises et parasols.

La place centrale : cette place se trouve à proximité du bloc de commerce et d'hébergement ; on y trouve une zone de détente et de repos marquer par des bancs et des arbres, au centre on trouve une fontaine d'eau, l'autre zone est un espace de jeux pour enfant : des toboggans et balançoires implantées dans un bassin de sable.

L'axe central : cet axe représente une promenade transversale qui suit les courbes du niveau du terrain et d'environnement immédiat. Elle est divisée en deux niveau de 2m de différence relie avec des escaliers et une rampe. Un passage de 17m de largeur qui relie la ville ancienne à la nouvelle extension .cet axe a été projeté en sorte de créer une relation direct entre l'ancien tissu et le nouveau, c'est un axe public permettant à l'utilisateur d'éviter la voie principale et d'admirer le projet de l'intérieur .c'est aussi un moyen de fortifier les interactions social et les échanges publique, donc c'est une extension diagonale à la place public. On y trouve des bancs en béton et des marches avec une largeur qui permet aux gens de s'asseoir et de profiter de l'ambiance créer par les bâtiments qui l'entourent, le restaurant, l'air de jeu et la place publique. Le passage et pavé de plaque en béton ciré disposées irrégulièrement .au milieu de l'axe une espace vert est implanter suivant la forme du passage.

7. Description du système constructif

La structure intervenante dans le projet architecturale permettra d'avoir une construction stable, résistante et assura aux usagers la sécurité, l'économie et le confort.

Le système structurel principalement utilisé est le système poteaux poutres en béton armé. Ce type de structure composite offre la stabilité et la résistance en plus du fait qu'il soit peu couteux et maniable comparant au d'autres matériaux du marché.

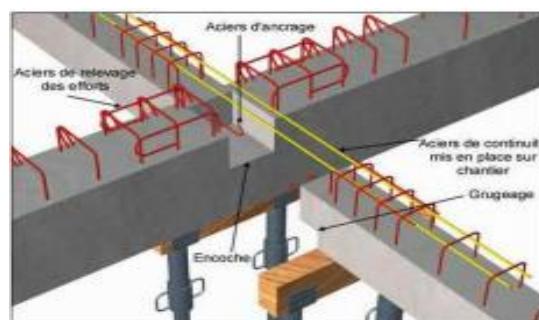

Figure 80 poteaux poutres en béton armé. Source; Google image

7.1 La structure porteuse

Le choix de la structure est basé sur la possibilité de répondre l'attente de la stabilité et d'avoir des grands portés et un dégagement d'espaces.

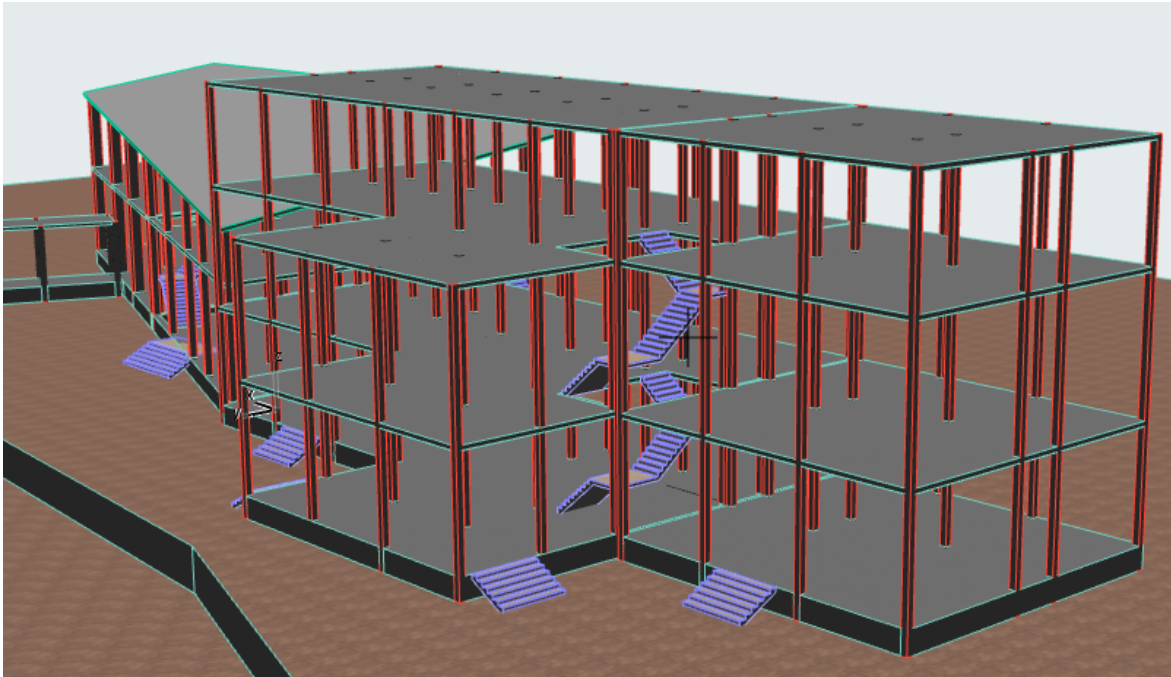

Figure 81 le système structurel du projet

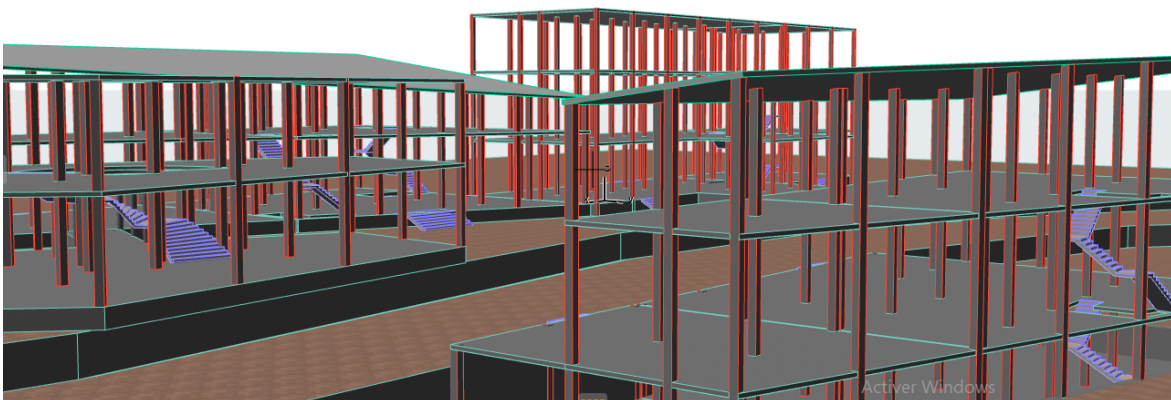

Figure 82 système structurel du projet, source : auteur

7.1.1 Les fondations

On propose l'utilisation des semelles isolées placée sous les poteaux et des semelles filantes pour les murs de soutènements, qu'on trouve entre les

plateformes et dans les sous-sols et les espace ancrées dans le sol. Mais sans une étude de sol approfondie ça reste des propositions.

7.1.2 Les poteaux

Les poteaux utilisés sont en béton armé de 40cm*40cm dans tout le projet sauf dans la salle polyvalente où la section change à 40*70cm.

7.1.3 Les poutres

Se sont de poutre en béton armé de porte maximale des poutres principale variée entre 12 m pour les poutres principales dans la salle polyvalente et de 7m maximum pour le reste du projet.

7.1.4 Les planchers

On a choisi des planchers avec corps creux et des dalles en béton coulé sur bac en acier d'une épaisseur de 21 cm.

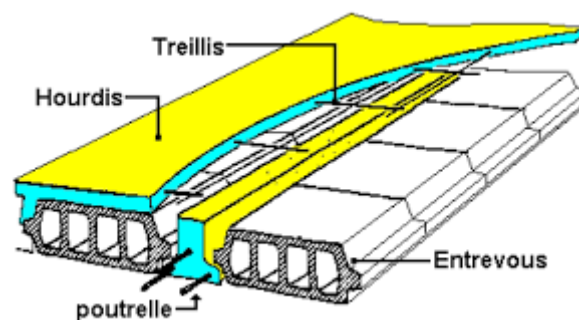

7.2 Les joints Figure 83 plancher à corps creux. Source: cours des plancher, université de Chlef

Pour assurer la stabilité du projet des joints de dilatations sont prévus chaque 30m, et des joint de rupture pour chaque blocs

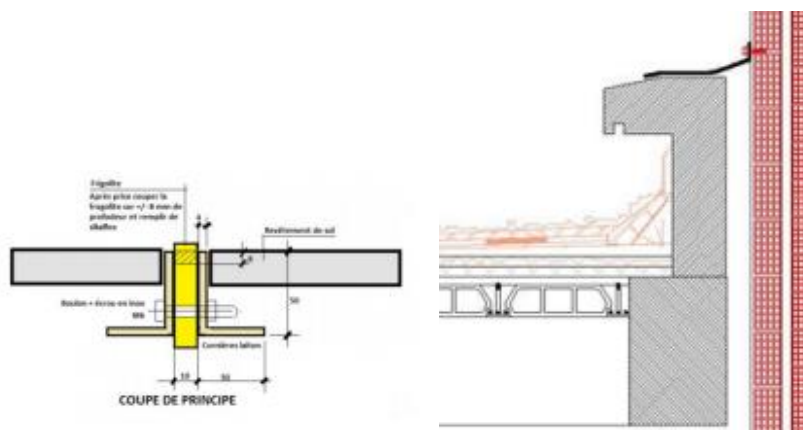

Figure 84 joint de dilatation. Source : Google image

Les joints sont couverts de profilé extrudé en PVC ou aluminium de l'extérieur et à l'intérieur au niveau des murs, plafond et sol.

7.3 Les faux plafonds

On préconise aussi d'installer des systèmes en faux plafonds afin de pouvoir passer les différents réseaux au-dessous du plancher. Pour des raisons d'esthétique surtout dans les espaces publics intérieurs du bâtiment, de même manière qu'ils contiennent les dispositifs anti-incendie et les caméras de surveillance.

7.4 Les murs rideaux

C'est une façade légère qui permet de couvrir le bâtiment sans pour autant participer à la stabilité de la structure. Il est fixé sur la face externe de l'ossature porteuse du bâtiment ce qui transmet la pression du vent ainsi que le poids du mur lui-même à cette dernière. Il partage le même rôle d'un mur normal ; l'isolation thermique et phonique, la résistance au feu et aux conditions extérieures.

Les murs rideaux en double vitrage teinté et une lame d'air au milieu vu le climat relativement chaud et les températures qui peuvent atteindre des degrés importants notamment en saison estivale. Permettant ainsi une meilleure isolation thermique des espaces intérieurs climatisés artificiellement.

7.5 Le revêtement des sols

Dans notre projet on a opté pour des éléments durables, résistants, et disponibles dans le marché. On a prévu :

Pour la bibliothèque et les espaces intérieurs comme les halls et les zones de circulation des carreaux de marbre.

Pour le restaurant, la cafétéria, les ateliers et les espaces publics dans l'auberge des carreaux de céramique avec des motifs de parquet couleur claire.

Pour la crèche des moquettes sur carrelage

Pour la salle du sport des moquettes spéciales sport posées sur un parquet en bois

Pour les escaliers publics des plaques de marbre

Et finalement des plaques en granite pour les zones de service et les locaux technique

8 Description technique

8.1 Les ascenseurs

Se sont le moyen de circulation vertical le plus utilisé par les gens à mobilité réduite ou ceux qui ne peuvent pas prendre les escaliers. Le type d'ascenseur utilisé dans le projet est celui à traction avec des câbles et des contrepoids. Le contrepoids utilisé doit peser le poids de la cabine remplie à moitié de sa capacité porteuse.

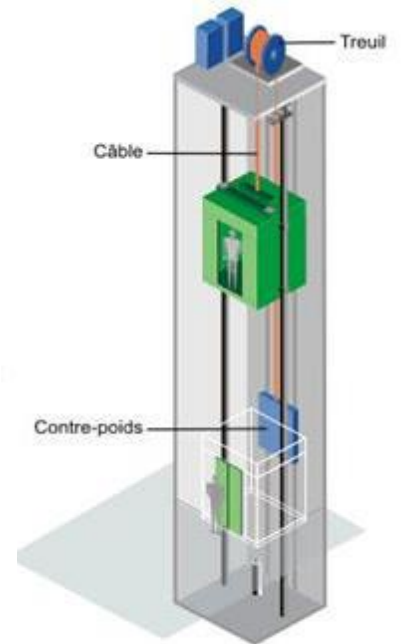

Figure 85 ascenseur à traction

8.2 L'éclairage

On peut citer deux types d'éclairage : l'éclairage naturel et l'éclairage artificiel.



Figure 86 Source : www.energieplus.com

8.2.1 L'éclairage naturel

Dans notre projet on a marié les deux types ; on a utilisé l'éclairage naturel qui provient des ouvertures murales, mur rideau et de l'éclairage zénithal. « Plusieurs systèmes existent pour créer un apport de lumière zénithale : les fenêtres de toit, les verrières et les puits e lumière »⁴⁸

8.2.2 L'éclairage artificiel

L'utilisation des dispositifs qui permet la convention d'électricité en lumière .dans notre projet on a utilisé plusieurs type de lampes dont on cite : les lampes LED ayant comme

⁴⁸ <http://www.achatdesign.com/magazine/quest-ce-que-la-lumiere-zenithale/>

avantage une durée de vie très importante, une durée d'allumage rapide et une faible consommation d'électricité.

8.2.3 L'éclairage de sécurité

Ce type d'éclairage est nécessaire il est prévu dans l'ensemble des espace publics, et des espaces de circulations .en cas d'urgence ou de panne ils permettent de signaler les issues de secours, les incendies et voir les obstacles.

8.3 L'installation électrique

Une installation électrique demande l'intervention d'un ingénieur spécialisé mais à la guise de proposition, nous proposons l'installation suivante :

Figure 87 éclairage de secours .source Google image

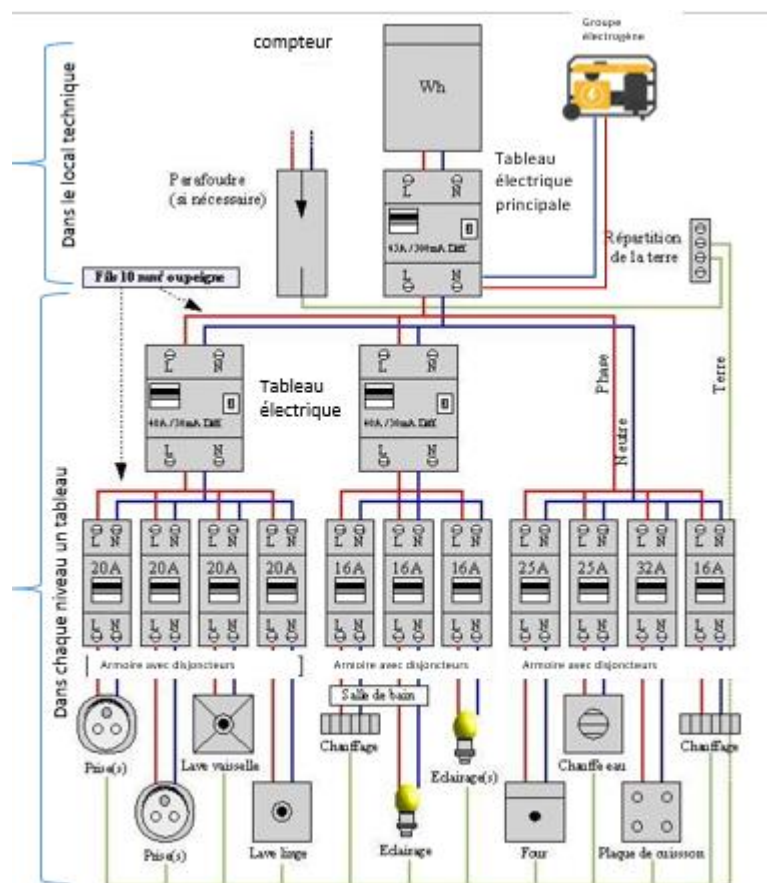

Figure 88 <http://electric.system.free.fr/schemas/installation.php> traité par l'auteur

L'alimentation se fait dans le local technique directement dans un grand tableau. Ce dernier est alimenté également par un groupe électrogène. Dans le tableau on trouve plusieurs disjoncteur relatif à un bloc .dans chaque bloc une autre armoire est installé au niveau

inférieur et qui alimente chaque niveau. Dans chaque niveau on trouve un tableau qui regroupe de son tour des disjoncteurs relié à des boites de dérivation qui distribuent de leur tour les prises et au reste des équipements électriques.

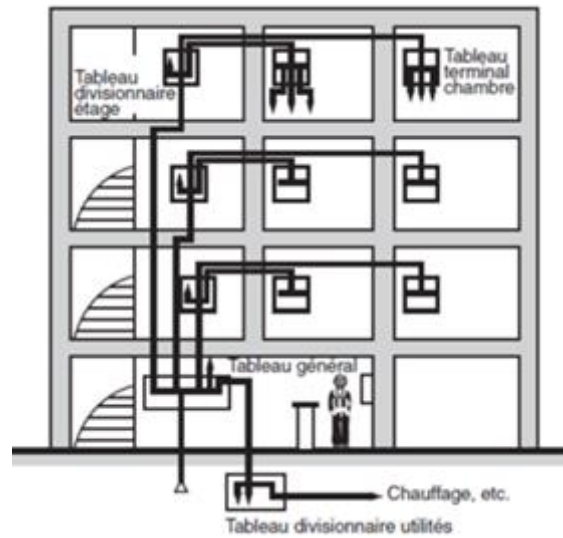
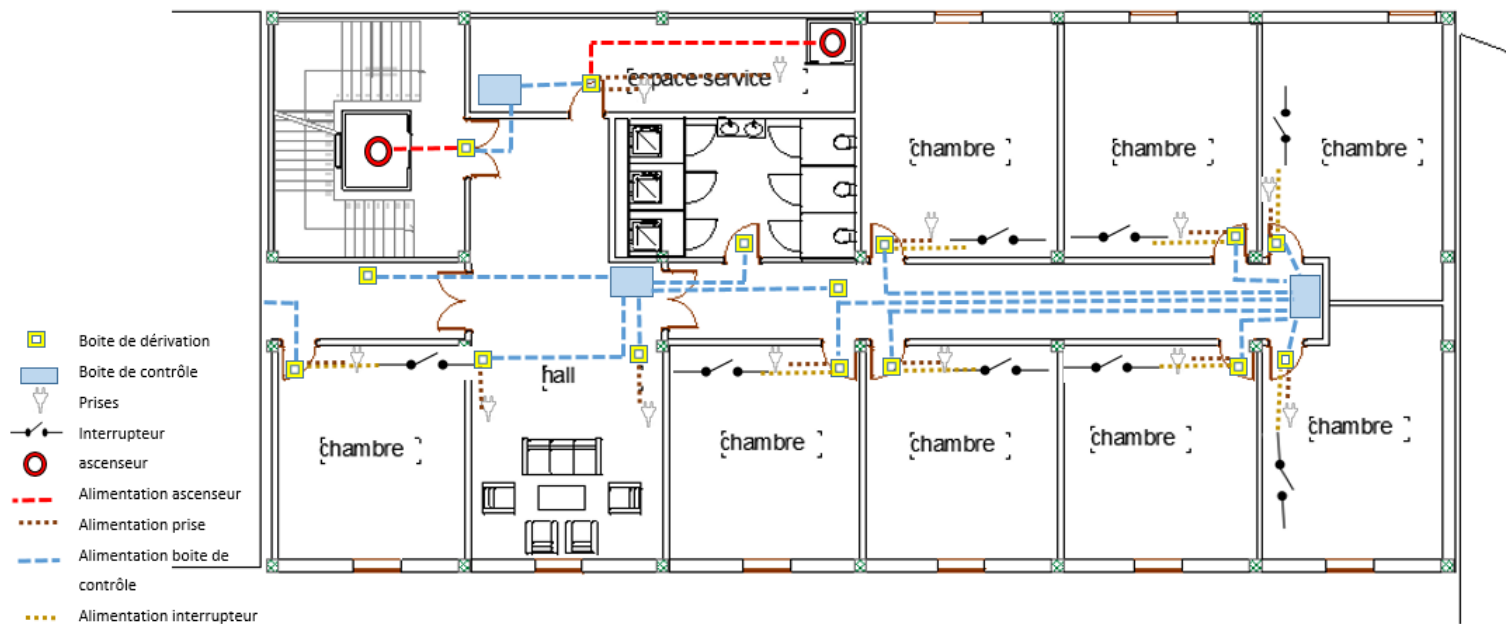

Figure 89 alimentation électrique dans les blocs. Source: google.com



Le groupe électrogène :

Afin de protéger l'appareillage installer dans notre projet et pour des raisons de sécurité nous prévoyons l'installation d'un groupe électrogène .Qui sera relie au tableau principale dans le local technique .Il se mettra en marche automatiquement dès qu'une coupure d'électricité sera détecter.

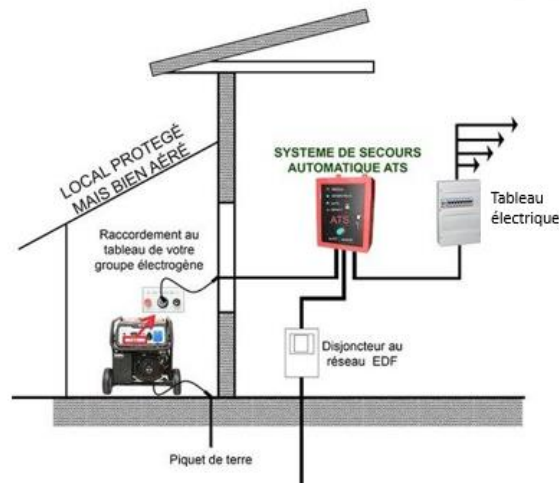

Figure 90 installation du groupe électrogène. Source: <https://electro-groupe.fr>

8.4 La ventilation mécanique

La ventilation mécanique contrôlée est un ensemble de systèmes conçus pour assurer le renouvellement de l'air au sein des pièces, surtout pour les pièces dites humides et fermées : sanitaires, cuisines. Pour atteindre les débits d'air et les renouvellements d'air prévus par les normes ou ceux nécessaires afin de garantir le confort respiratoire des occupants. Les locaux où l'air doit être fourni doivent donc disposer d'une alimentation en air et ceux où l'air doit être enlevé, d'une extraction. Donc on a opté un système de ventilation mécanique à double flux : utilise des composants motorisés, ventilateurs, pour forcer la circulation l'air à l'intérieur du bâtiment.

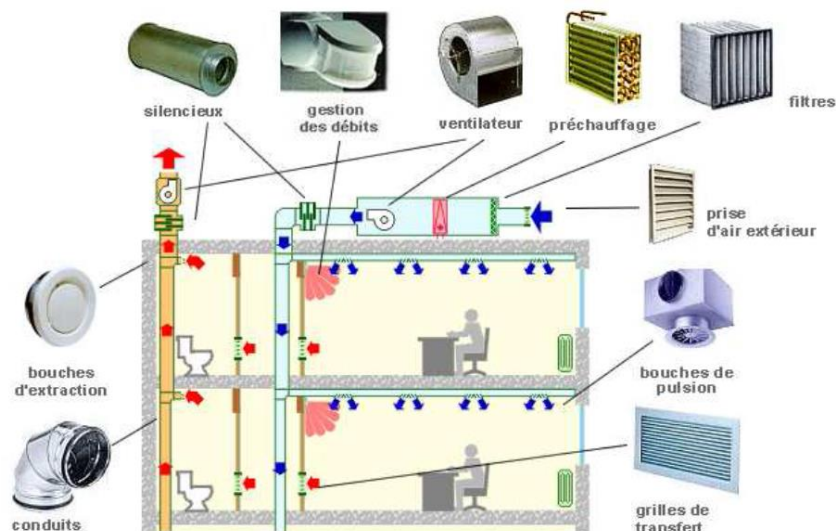

Figure 91 système de ventilation mécanique source energieplus.be

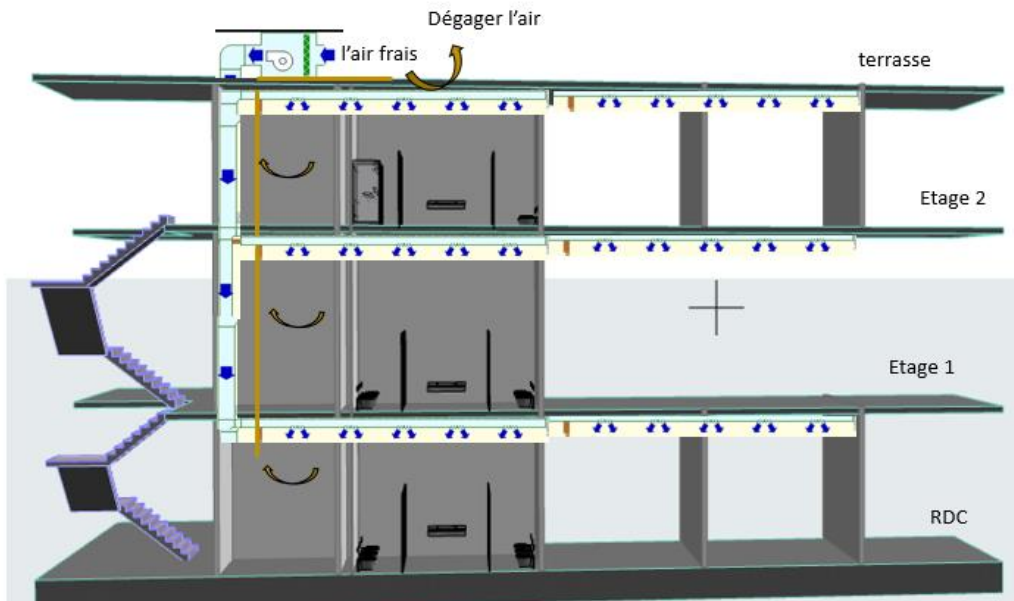
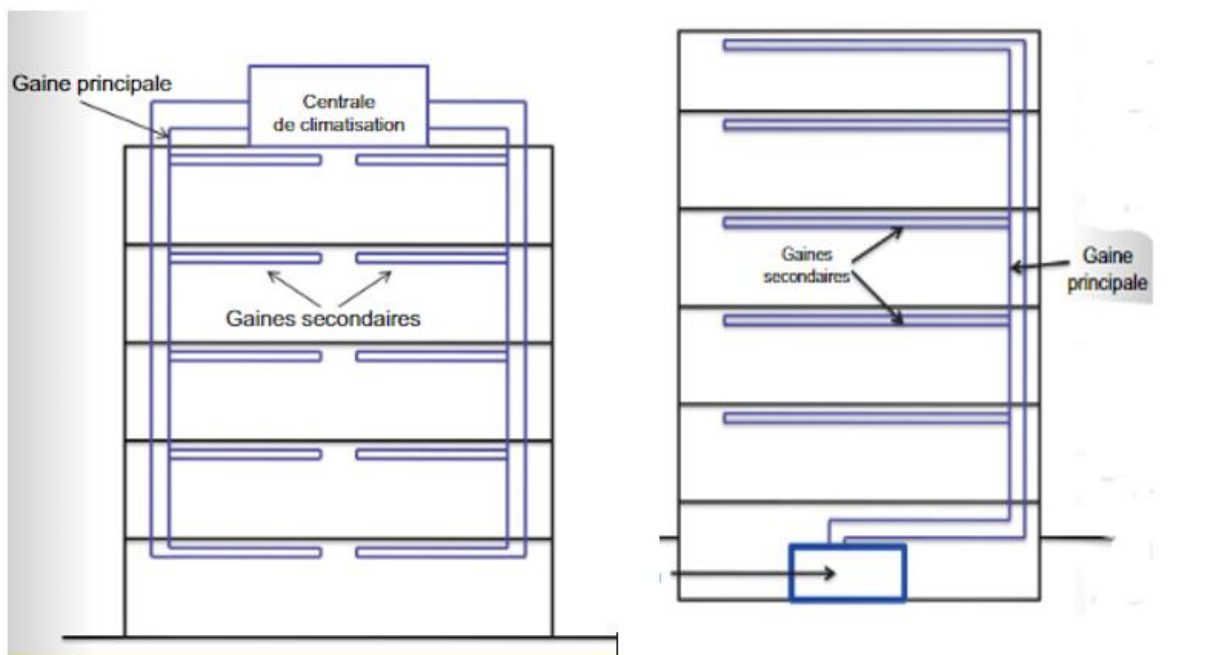

Figure 92 ventilation mecanique, source:auteur

8.5 La climatisation

Le système de climatisation choisi se fait par l'air frais et l'eau glacé. la centrale de climatisation dans notre projet est placé dans la terrasse dans le cas de bloc d'hébergement et de commerce, et le bloc centrale et dans le rez de chaussé pour la crèche et la bibliothèque.

Les gaines de climatisation sont placées horizontalement dans le faux plafond accroché au plafond, et verticalement accroché au mur. se sont des conduite en zinc de faible épaisseur d'une section carrée la plus petite fait 20cm sur 20cm



8.6 Le chauffage

Afin d'assurer le confort thermique des utilisateurs, on a prévu l'utilisation du chauffage central pour les espace suivant : l'auberge, l'administration, la bibliothèque, les ateliers et la crèche .pour le reste des espaces nous allons passer au système du plancher chauffant.

« Le chauffage central consiste à produire l'eau de chauffage dans un local pour le distribuer à travers les espaces par des conduite en acier » ⁴⁹

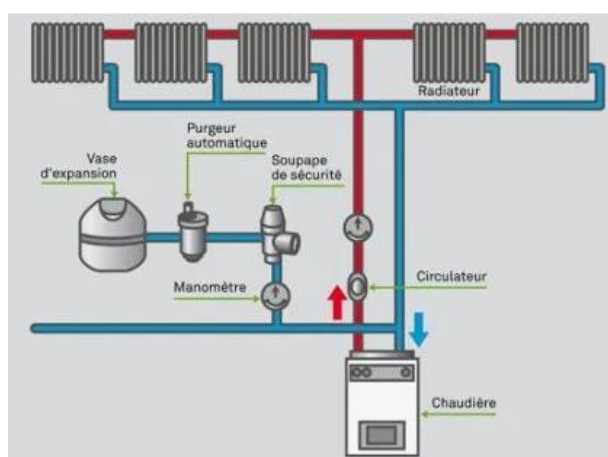
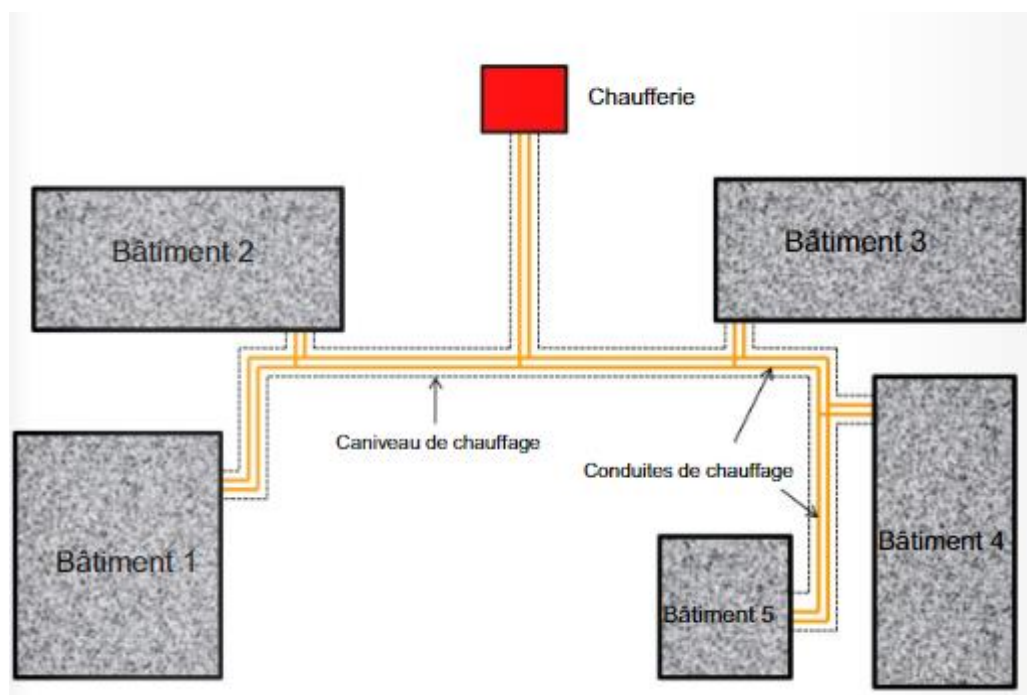

Figure 94 installation de chauffage central source:<https://www.leschroniquesdegoliath.com/>



La chaufferie dans notre cas se trouve dans le local technique dans a partie nord-est du projet.

⁴⁹ https://fr.wikipedia.org/wiki/Chauffage_a_eau

Pour le système du plancher chauffant la source de chaleur reste la même mais le mécanisme d'installation et de distribution de chaleur changent.

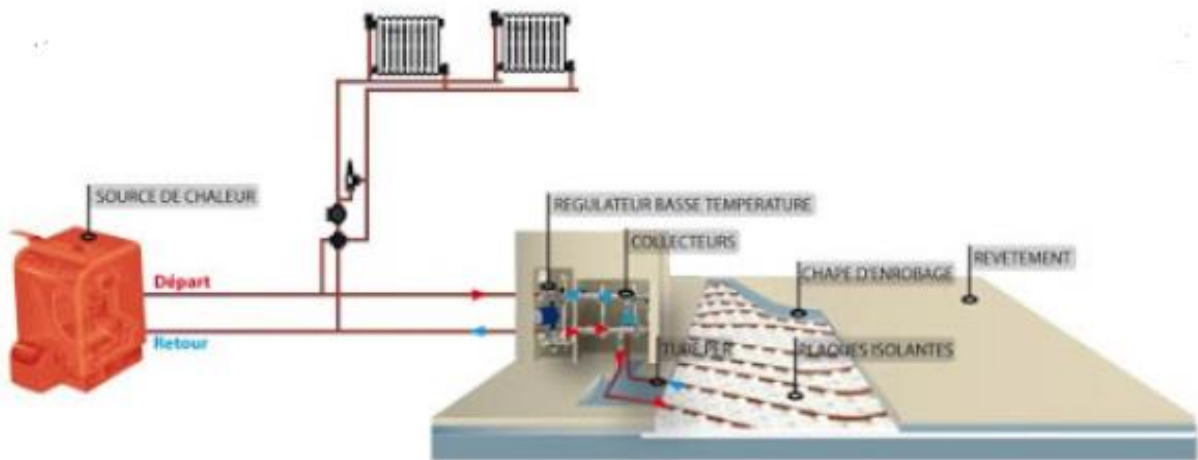

Figure 95 le sol chauffant source: <http://thermsol.fr/pages/commentcamarche.php>

Des conduites multicouche sont installées sous le carrelage et traitées en sorte de ne pas avoir de fuite

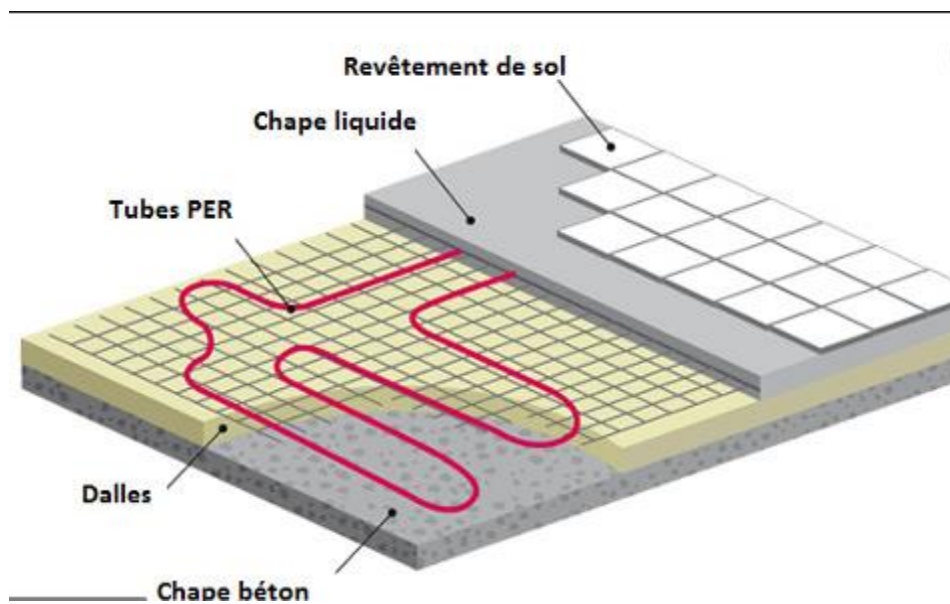

Figure 96 le plancher chauffant source: <https://www.domotelec.fr/nos-conseils/guides-chauffage-central/principe-de-fonctionnement-chauffage-au-sol>

8.7 L'alimentation en eau potable

Le réseau AEP projeté est prévu de se raccorder sur le réseau existant. La bache à eau est placée au sous-sol des locaux techniques, branchée à un suppresseur au même niveau

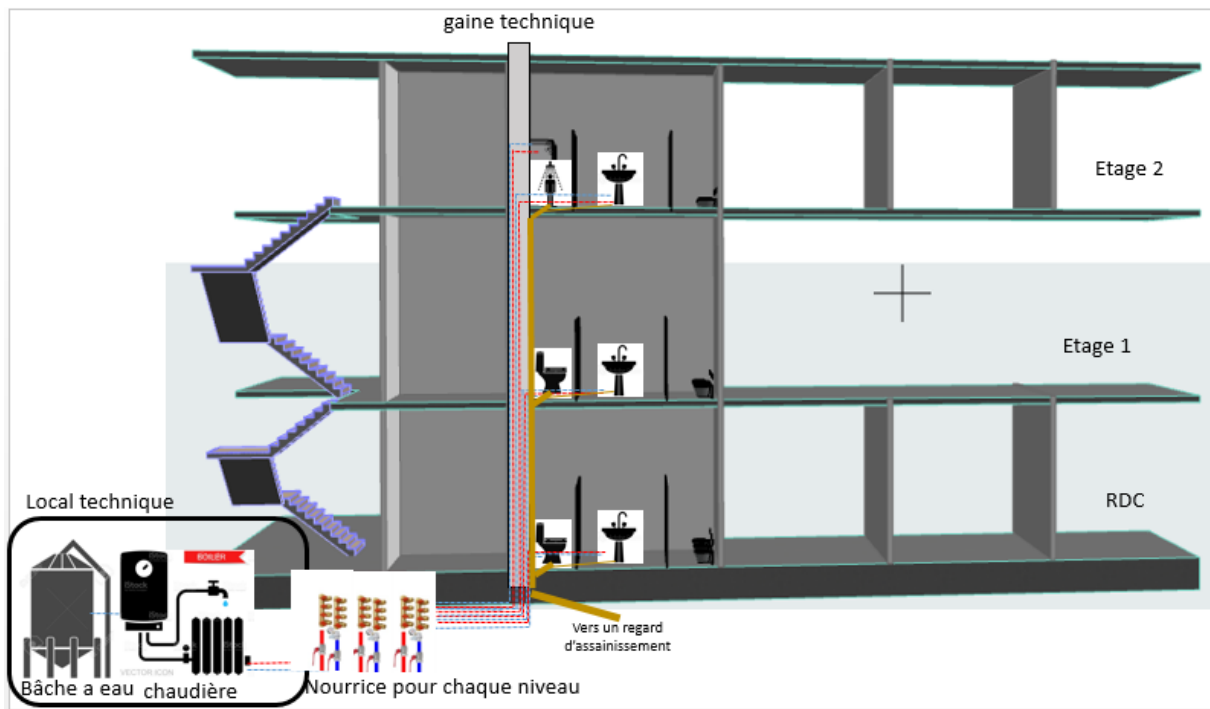

Figure 97 les reseaux aep et assainissement source : auteur

8.8 L'assainissement

Les eaux usées sont cheminées directement vers des regards connectés à des regards principaux. Par contre les eaux pluviales sont collectées dans bassin récupérateur pour être réutilisé dans l'arrosage.

8.9 Système de surveillance

On prévoit un local de contrôle et de surveillance dans la partie nord-est du projet. Son rôle est de surveiller les espaces publics et les accès public pour des raisons de sécurité. Ils seront donc équipé de caméra de surveillance relie a des récepteurs et des écrans au niveau du local technique.



Figure 98 système de surveillance. Source : Google image

8.10 La protection contre incendie

Le bâtiment doit être étudié et conçu de façon à offrir toute condition de sécurité, par l'utilisation des matériaux incombustibles et un bon positionnement des issues de secours. On a prévu l'installation des détecteurs d'incendie qui transmet rapidement une alarme en cas de départ de feu. Aussi la disposition des extincteurs dans les halls et les couloirs du bâtiment. L'installation des sprinklers au niveau des faux plafonds alimenté par des canalisations spéciales reliés à une bache à eau propre à la lutte contre l'incendie et équipé d'un compresseur. Cette bache à eau est reliée à des bouches d'incendie disposées dans l'espace extérieur.

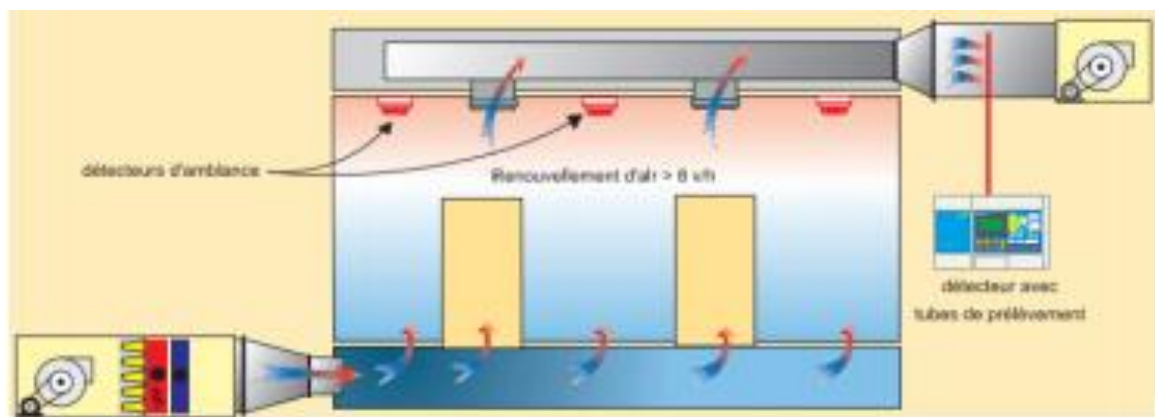

Figure 99 détecteur d'incendie .source : Google image

9. Conclusion

Nous avons vu dans ce chapitre la définition de notre projet architectural de tous ces côtés et les étapes de son évolution, allant des principes de conception jusqu'à l'élaboration d'une organisation fonctionnelle, en arrivant à la fin vers une description architecturale, structurelle et technique.

Conclusion générale

Conclusion.

De nos jours, en Algérie la plupart des centres anciens ne répondent plus aux exigences de la vie moderne, ce qui cause leur dépeuplement et fragilite leur existence. L'objet de notre recherche se porte sur le vieux Ténès, l'un des centres anciens qui connaissent une dégradation de leur cadre bâti et une perte d'identité suivie d'une paupérisation.

Dans le but de résoudre ce problème nous avons commencé notre recherche par une étude approfondie à l'intérieur du tissu urbain ainsi qu'aux abords de la ville. Nous avons pu sortir plusieurs problèmes liés à la marginalisation et la mauvaise exploitation des richesses patrimoniales de la zone. En effet cette marginalisation entraîne son dépeuplement et cause la dégradation de l'ensemble urbain et l'absence de l'animation et de l'attractivité.

Après un profond diagnostic faite sur ce tissu historique nous avons pu trouver plusieurs solution à l'échelle urbain .La stratégie établie vise la centralité et l'animations des axes structurants en plus de la revitalisation fonctionnelle de l'ensemble urbain .En premier lieu, l'intervention c'était d'une manière globale, des actions urbaines. À travers ces actions on s'est trouvé face à une réflexion de caractérisation de l'entrée de la ville et l'animation des axes structurants par des fonctions manquantes.

À une échelle plus réduite l'intervention architecturale se fait dans les abords de Bâb Bhar à l'entrée de la ville et au début de l'axe structurant qui relie plusieurs structures de permanence qui ont une attractivité touristique. Bâb Bhar de par son emplacement l'intervention sur ce dernier va nous permettre de le mettre en valeur. L'accent a été aussi mis sur l'espace public et sur les percées visuelles et paysagères. Intervenir sur les abords de la ville sans pour autant nuire à l'image de l'ensemble, mais plutôt la rendre plus lisible et donc plus attractive.

Le choix d'un projet multifonctionnel permet de répondre aux besoins réels de la zone d'intervention. Les fonctions culturelles. Commerciale. Résidentielle et loisir ont un but de redonner une attractivité et un dynamisme au centre ancien.

À la fin, nous voulons que notre travail soit le début d'un projet urbain plus large qui touchera tout le vieux Ténès .Ce maillon d'une longue chaine d'actions nécessaires à la mise en valeur du patrimoine riche et diversifier que possède notre pays.

Bibliographie

Ouvrage :

- Brahim Ben Youcef, « LE M'ZAB », édition Entreprise Nationale du Livre, 1983.
- CHOAY Françoise MERLIN pierre, associes. Dictionnaire de l'aménagement et de l'urbanisme. Paris : Edition 2010.
- DOMINIQUE Audrerie, Question sur le patrimoine, éditions confluences, Bordeaux ,2003
- LUC Le Ctelier, Faire vivre (et laisser mourir) le patrimoine.Telegrama[en ligne].
- Françoise CHOAY, L'Allégoirie du patrimoine, 1992,
- Pierrette GUIBOURDENCHE avec l'aide du chantier BT2 de l'ICEM
- Christian Hottin et Claudie Voisenat (éd.), Le tournant patrimonial: mutations contemporaines des métiers du patrimoine, Paris, France, Éditions de la Maison des sciences de l'homme, 2016.
- VIOLLET LE DUC dictionnaire raisonné de l'architecture française du XIe au XVI siècle.
- A.ROSSI, L'architecture de la ville, éd L'équerre, Paris 1981.
- El Bakri (Abou - Obeïd), Description de l'Afrique septentrionale, traduction, Slane, Paris, 1965
- ILOUIS DEL MARMOL CARVAJAL Description général de África
- Alain di meglio, tenes ville légendaire 3000 ans de terre de civilisations, Editions de Minuit
- TRESOR DE TENES.
- بكرى أبو عبيد، المغرب في ذكر بلاد إفريقية والمغرب، بغداد،
- بن نعمان إسماعيل، مدينة تنس. دراسة تاريخية وأثرية وعمرانية (3-13 هـ / 9-19 م)، أطروحة لنيل شهادة الدكتوراه، معهد الآثار، 2006-2007،

Reuves et Articles :

- patrimoine et environnement. Les territoires du conflit, sous la direction d'ARNAUD GASNIER. NOROIS n=°185.2000.
- Berbrugger (A), « Antiquités de cercle de Ténès », Raf, N°2, 157-1858,
- Bourrin (R), Ténès (Carthennae), extrait de la Revue de l'Afrique Française, Paris, M. Barbier, Lib, Editeur, 1887
- Les entrées sud et nord de Magny-Cours bientôt repensées, le journal du centre.

Dictionnaire et encyclopédie :

- Le petit robert 1 n=° impression 9607 Edition mars 1983

Les chartes et législation :

- Loi sur le patrimoine culturel, ministère de la Culture, des Communications et de la Condition féminine du Québec.
- Charte de Lisbonne, octobre 1995.
- Charte d'Athènes pour la Restauration des Monuments Historiques, Premier Congrès International des architectes et des techniciens des monuments historiques, Athènes, 1931
- Charte de Venise, IIe Congrès International des architectes et techniciens des monuments historiques, UNESCO-ICOMOS, 1964
- Charte de Washington 1987.
- La charte internationale pour la sauvegarde des villes historiques, ICOMOS le 6/12/1986
- Loi 98/04 relative à la protection du patrimoine culturel

Revue et conférences

- Organisation des Nations Unies pour l'Éducation, la Science et la Culture, "Notre patrimoine mondial", Convention du patrimoine mondial
- UNESCO, convention concernant la protection du patrimoine mondial culturel et naturel, 1972.
- La convention de l'UNESCO de 1972
- Compte rendu du séminaire Méthodologie
- Le professeur Edward Aline – Université de Massachusetts - USA
- Document de Travail, PLUi Communauté de Communes du Pays Rhéna Entrées de ville, Janvier 2018
- Agence d'urbanisme ucaen-métropole en France. Une grille de lecture. Aucame2013

Sites internet :

- <http://www.achatdesign.com/magazine/quest-ce-que-la-lumiere-zenithale/>
- https://fr.wikipedia.org/wiki/Chauffage_a_eau
- www.google.com
- www.vitamichelin.fr

Thèses et mémoires :

- GUERZABI Toufik et HAMRAOUI Saïd : intervention urbaine au centre de Batna. Université Batna 2011.
- GOHIER Malon : comment identifier les centralités urbaines et quelles relations entretiennent-elles ? mémoire de magister, université paris est, 2008.p 14

Annexes

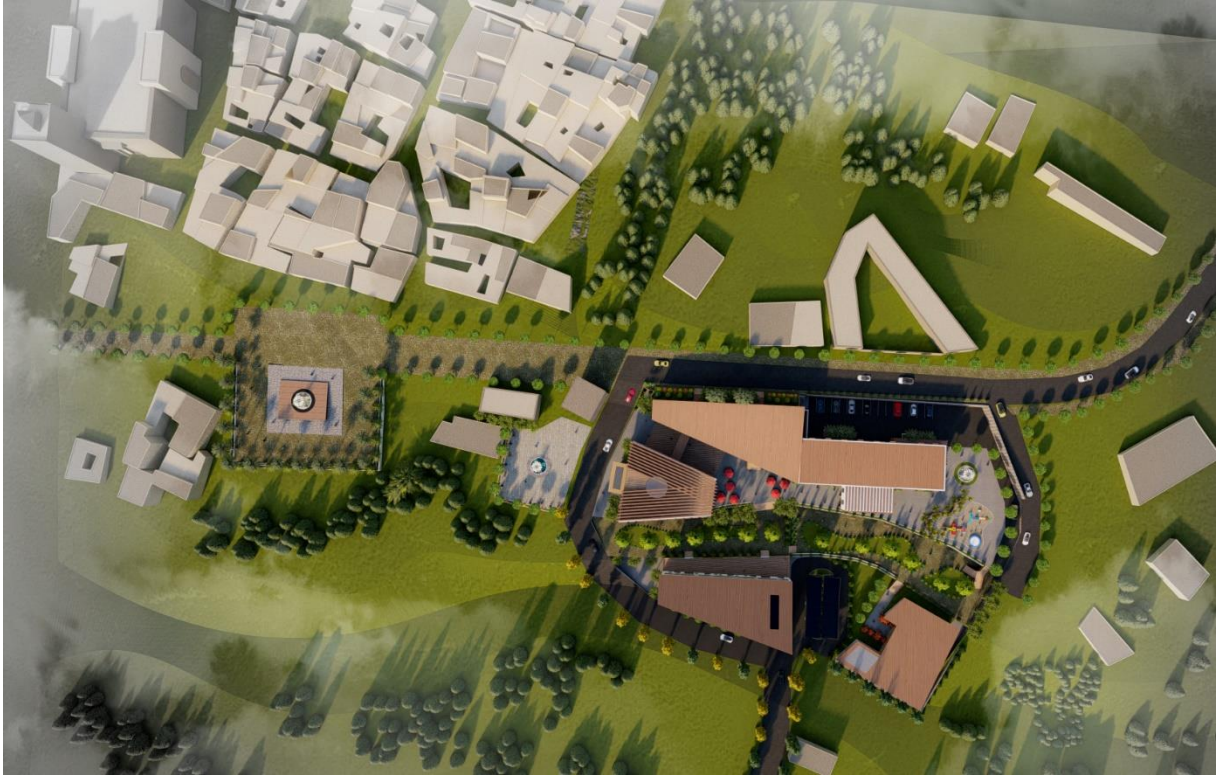

Figure 100 vue aérienne du projet



Figure 101 vue de la mosquée à travers le projet



Figure 102 vue du projet depuis la ville



Figure 103 l'axe structurant de la ville



Figure 104 place de Bâb Bhar



Figure 105 passage urbain entre Bâb Bhar et le projet



Figure 106 centralité linéaire



Figure 107 espace central

Séparer entre la terrasse du restaurant et celle de la bibliothèque par des arbres et un recule afin de réduire la nuisance sonore.



Figure 108 place centrale entre la bibliothèque et le restaurant

L'entrée de l'hébergement donne sur la terrasse du restaurant, cette relation spatiale et le résultat d'une relation fonctionnelle entre les deux.



Figure 109 terrasse restaurant

L'aménagement d'un terrasse au près du restaurant animera la centralité de l'axe.



Figure 110 terrasse restaurant

L'utilisation de la différence du niveau entre la voie principale et le bloc du commerce pour implanter un parking.



Figure 111 parking commerce

La projection d'une aire de jeu et un espace de repos à côté de l'auberge et du bloc commerciale pour favoriser l'échange public.



Figure 112 aire de jeux et accès hébergement

Dans la stratégie d'intervention on a parlé sur l'importance de l'animation de la voie d'entrée



Figure 113 façade restaurant et cafeteria



Figure 114 façade hébergement et commerce en RDC



Figure 115 façade restaurant et cafeteria



Vue 116 entrée principal

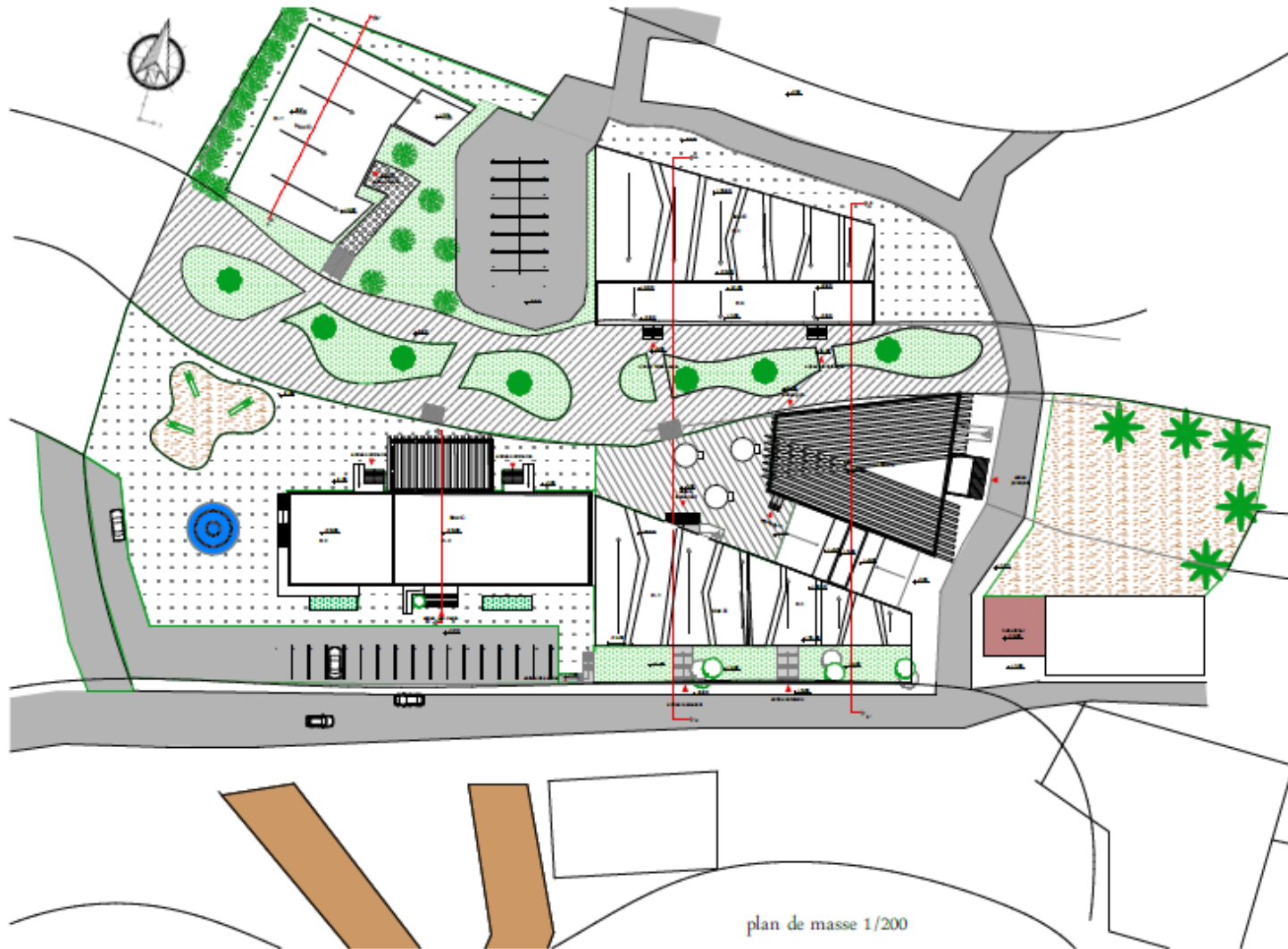

Figure 117 plan de masse

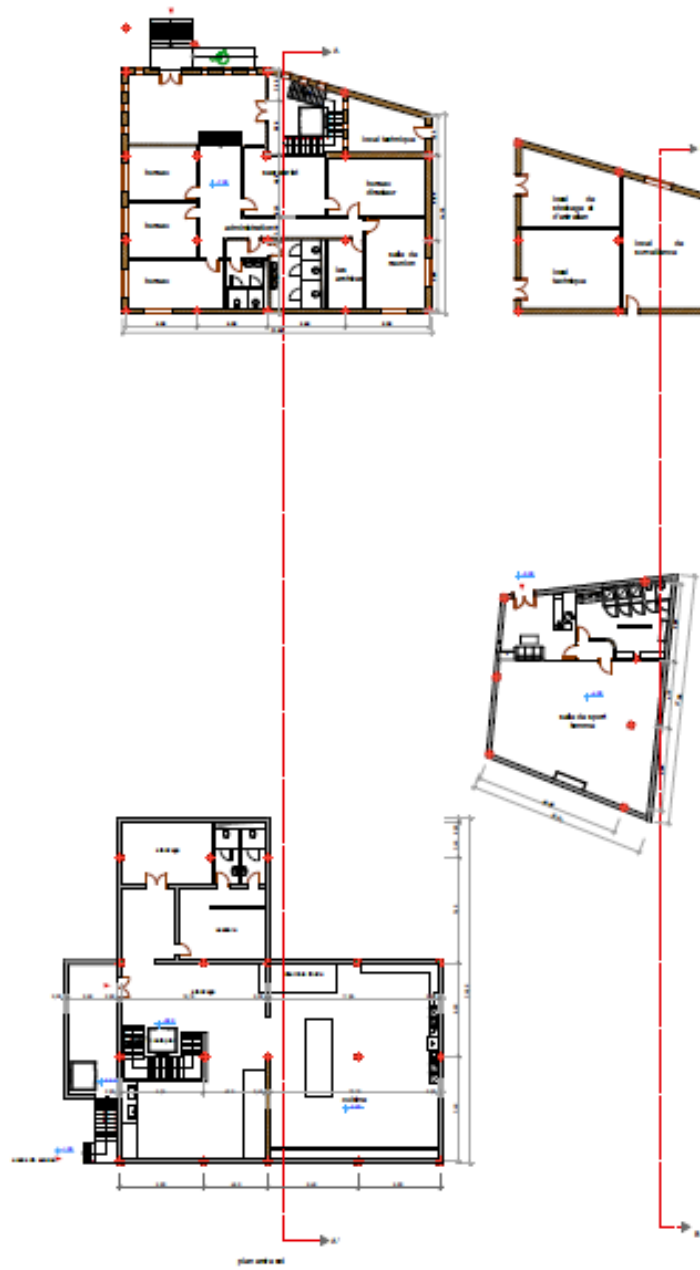

Figure 118 plan niveau 1

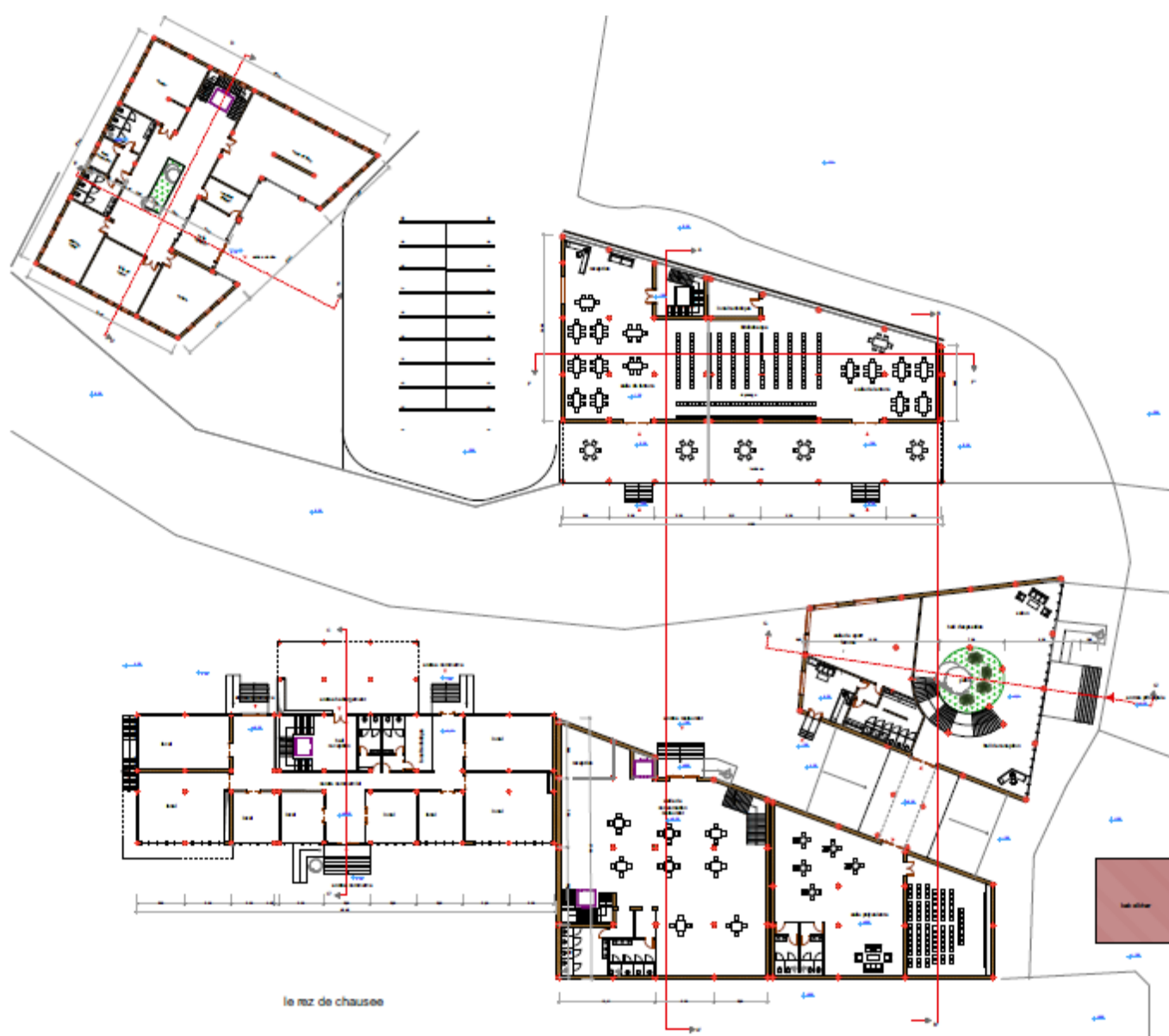

Figure 119 plan niveau 2

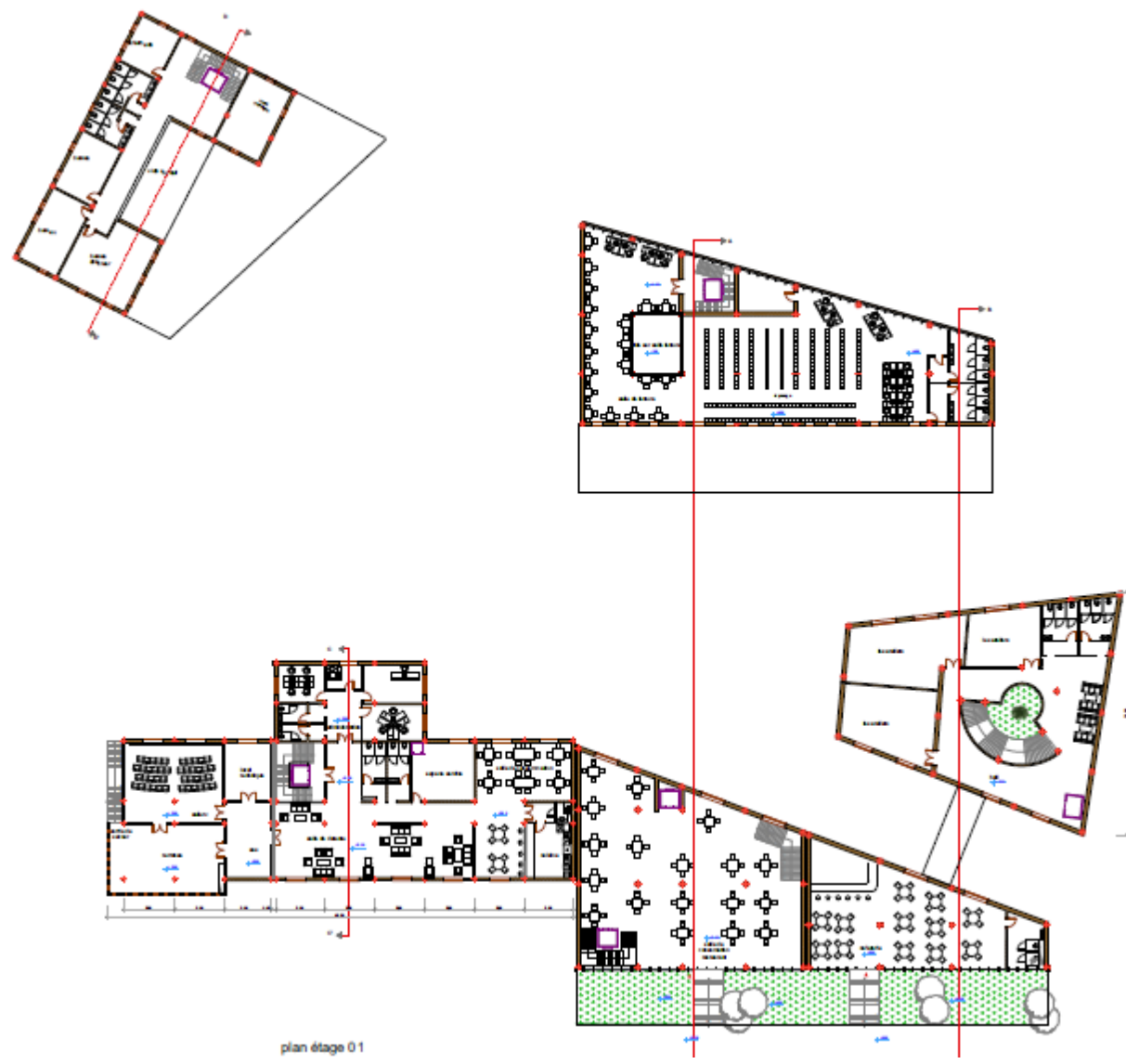

Figure 120 plan niveau 3

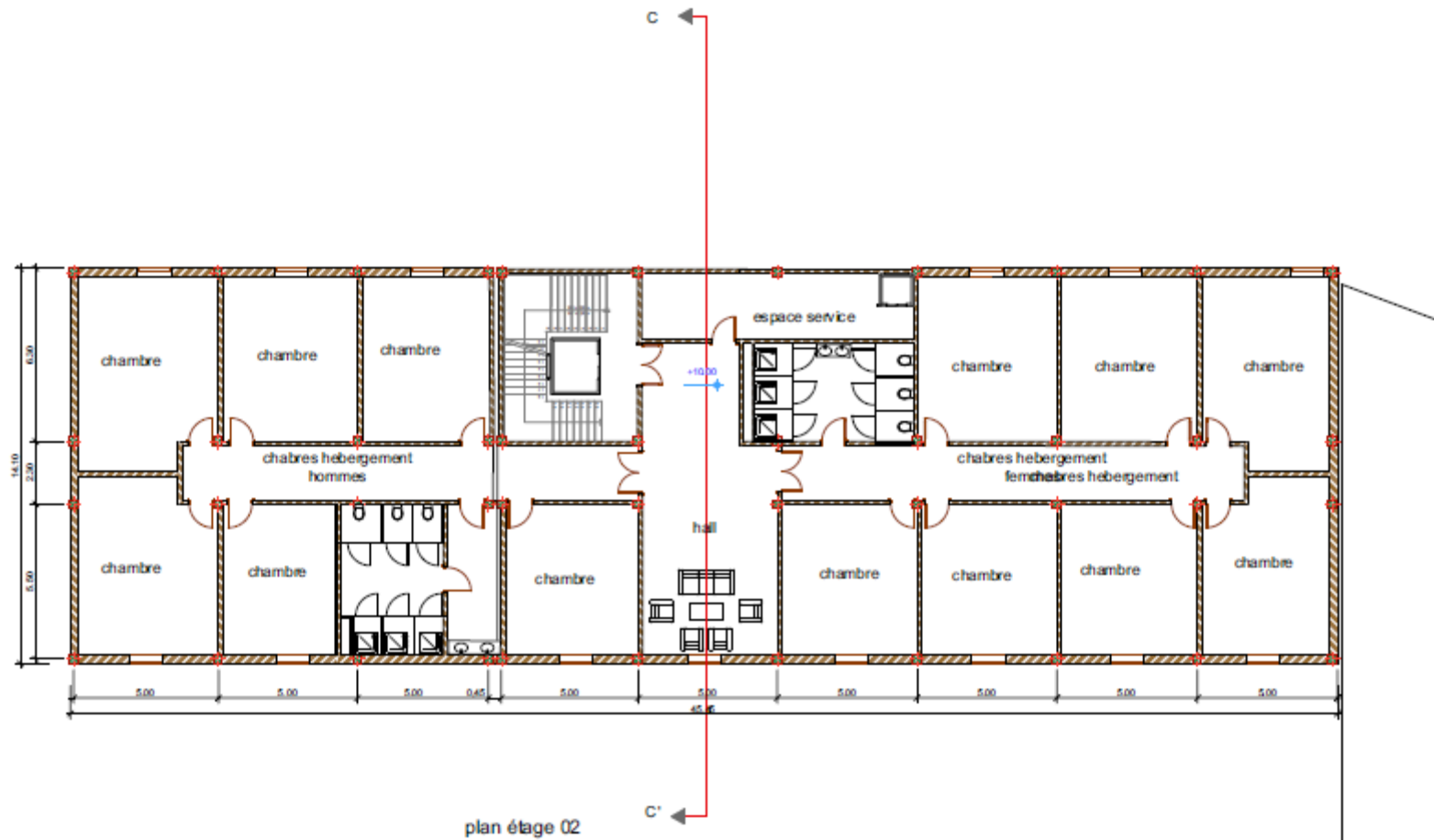
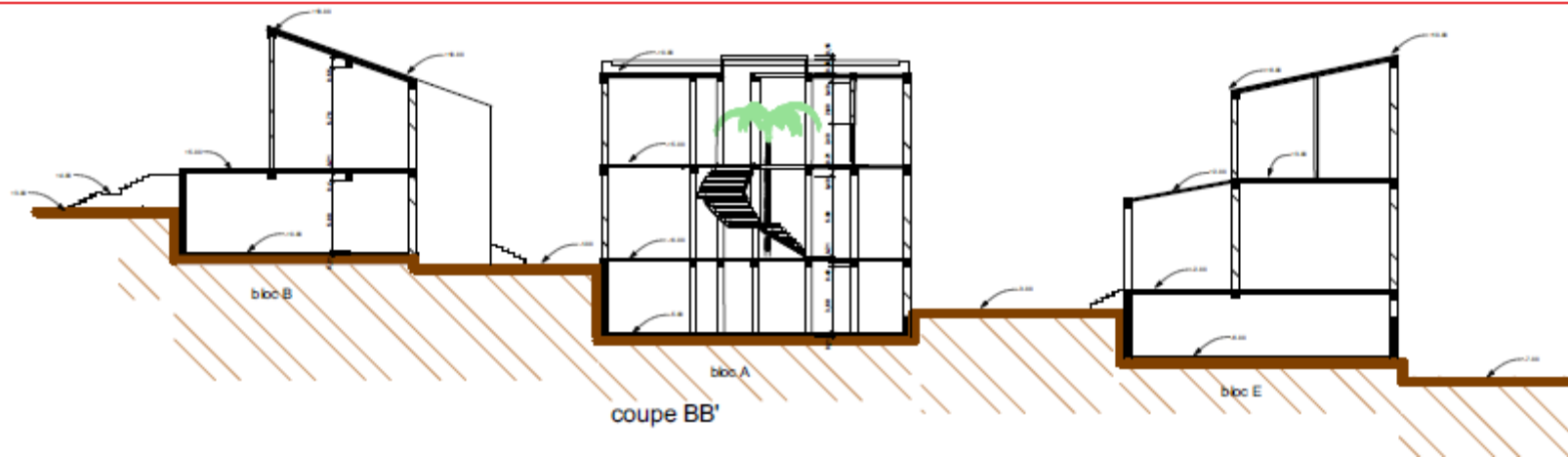
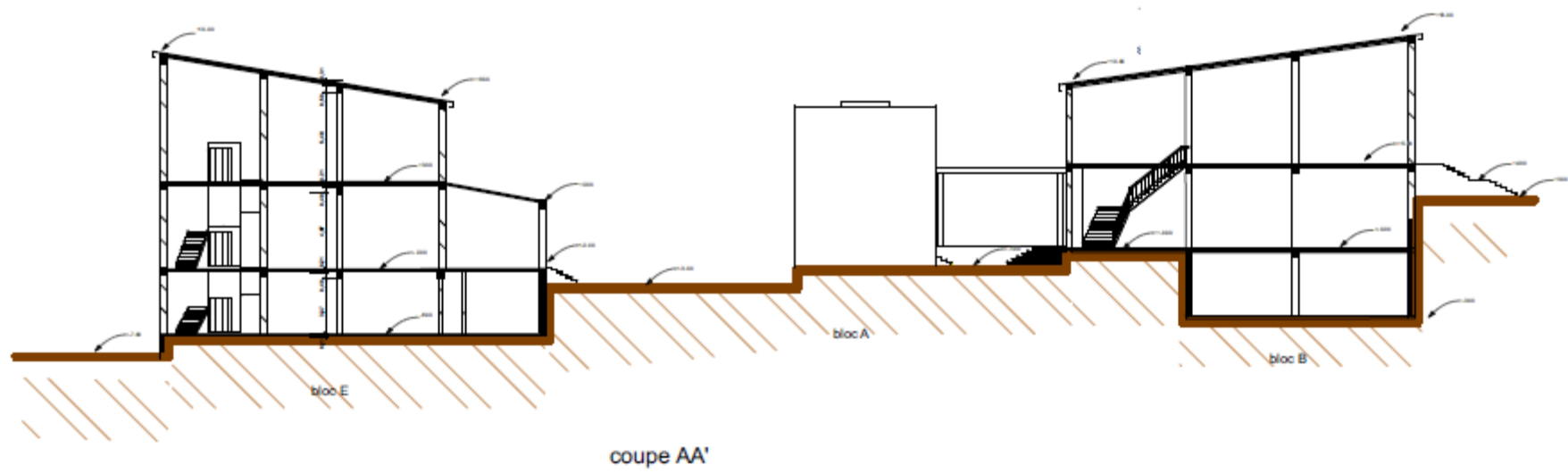

Figure 121 plan niveau 4



Act

Figure 122 coupe

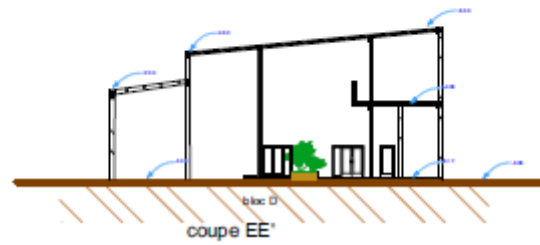
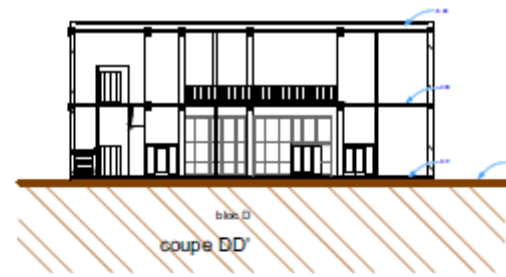
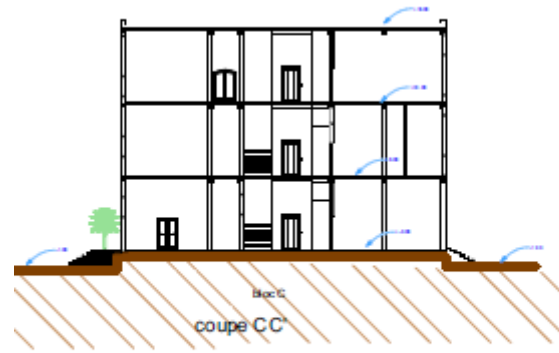

Figure 123 coupe

